

⚠ Warnings:

- Improper installation may result in injury or property damage. Mount ladder flush with dock faceboard as shown in "Proper Pontoon Clearance".
- Ladder weight capacity is 300 lbs. Do not exceed rated weight capacity.
- Step edges and certain contact points may be sharp. Be careful to avoid these areas during assembly and use.

Notice: Inspect ladder and hardware regularly for wear or damage. Replace worn, corroded, or damaged parts prior to use.

3005.3377 - 3 Step Ladder
3005.3380 - 4 Step Ladder
3005.3383 - 5 Step Ladder

Ladder Parts:

- (2) Hand Rails
- (3) (4) or (5) Steps (Based on Model)
- (4) M6-1.00 x 12mm Carriage Bolts per Step
- (4) M6-1.00 Nylock Nuts per Step
- (4) M6 Flat Washers per Step

Tools Required:

- 10mm wrench or socket
- Phillips screwdriver

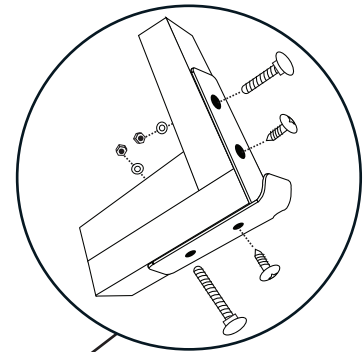
Parts Diagram**Footman Loop Relocation Kit (Figure 1):**

- (4) M5-.8 x 45mm Phillips Pan Head Machine Screws SS
- (8) 5mm Fender Washers OD 38mm SS
- (4) Locking Nuts .80mm SS
- (2) Footman Loops

J-Hooks with Hardware:

- (4) M6-1.00 x 10mm Fat Head Dome Machine Screws
- (4) M6-Flat Washers SS
- (4) M6-1.00mm Nylock Nuts SS
- (2) M6-1.00 x 55mm Carriage Bolts
- (2) M6-1.00 x 30mm Carriage Bolts
- (2) J-Hook Brackets

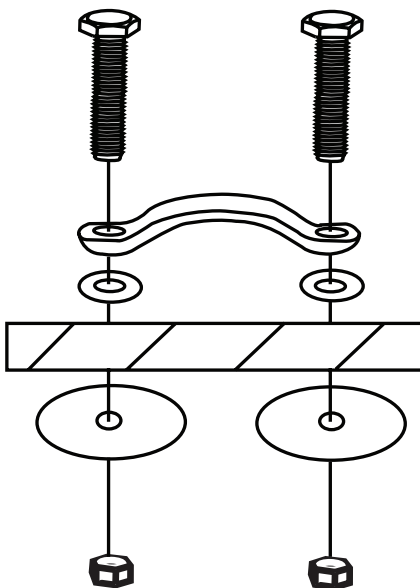
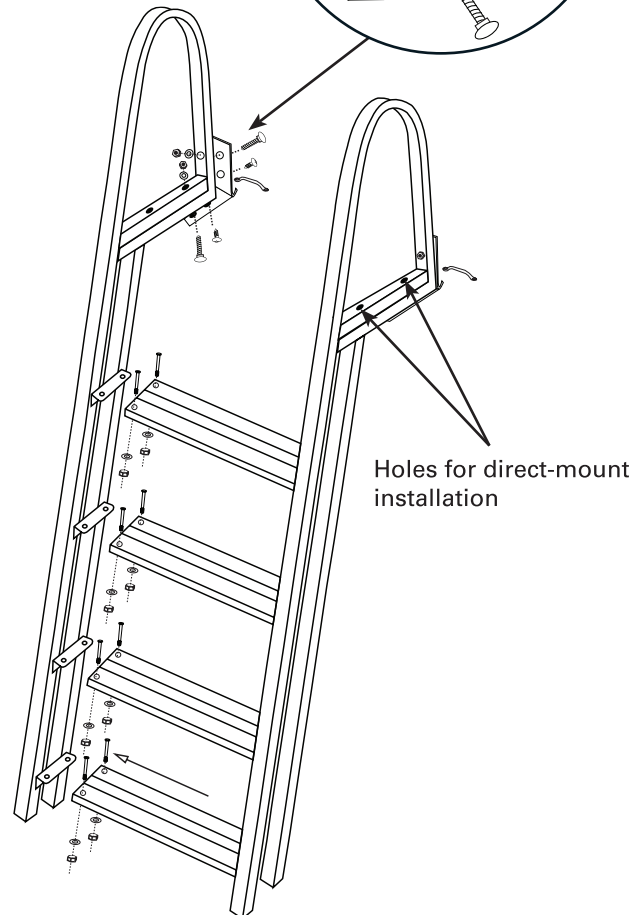
Figure 1**Figure 2**

If there are any missing or damaged parts, **DO NOT** return the Angled Aluminum Ladder to the retailer.

E-mail - service@extrememax.com

To use your ladder in multiple locations, purchase additional quick-release hardware (3005.3455)

Assembly: (Quick-Mount Bracket Only)

Attach J-Hook Brackets. (Illustrated in Figure 2.)

1. Align J-hook bracket with far end of the base of hand rail. Attach top of J-hook bracket using a short carriage bolt and machine screw. Tighten.
2. Attach bottom of J-Hook bracket to bottom of the hand rail using a long carriage bolt and machine screw. Tighten.
3. Repeat Steps 1 and 2 on remaining hand rail.

Install Steps: (All Applications)

1. Place step on top of the side rail brackets. Secure with 4 short carriage bolts, washers & nuts. *Do not tighten.* Repeat for each step. Tighten bolts when all steps are installed.

Removable Quick-Mount Installation:

1. Determine ladder placement. Ladder should be flush with dock faceboard or deck, and should not come into contact with pontoons on pontoon boats.
2. Hold assembled ladder in position on pontoon, swim platform, or dock.
3. Place footman loops over J-hooks. Mark the holes for the footman loops.
4. Drill proper sized holes using appropriate equipment for surface. Take all safety precautions.
5. Attach footman loop using 2 Phillips head screws, with fender washers between the footman loop and install surface. Use fender washers and Nylock nuts from the bottom to secure. Tighten.
6. Repeat Step 3 for remaining footman loop.
7. Ladder is ready for use and swings up for easy removal.

Direct-Mount Permanent Installation:

Do NOT install J-Brackets for direct-mount installation.

Prior to beginning installation, determine the hardware needed for your application. You will need four sets of 1/4" bolts, with appropriate fasteners, the type and length of bolt will vary based on the installation. Due to the wide variety of potential mounting surfaces, installation hardware is not provided. Use only marine-grade stainless steel hardware appropriate for your application. If unsure on the best installation technique, consult your local professional or dock service specialist for assistance.

1. Determine ladder placement. Ladder should be flush with dock faceboard or deck, and should not come into contact with pontoons on pontoon boats. See illustrations.
2. Hold assembled ladder in position on pontoon, swim platform, or dock.
3. Mounting holes are pre-drilled in ladder. (See Parts Diagram on page 1.) Mark holes.
4. Drill holes using appropriate equipment for surface. Take all safety precautions.
5. Attach by threading carriage bolt through the ladder, the deck surface, a washer, and a locking nut. Repeat for all four holes before tightening completely.

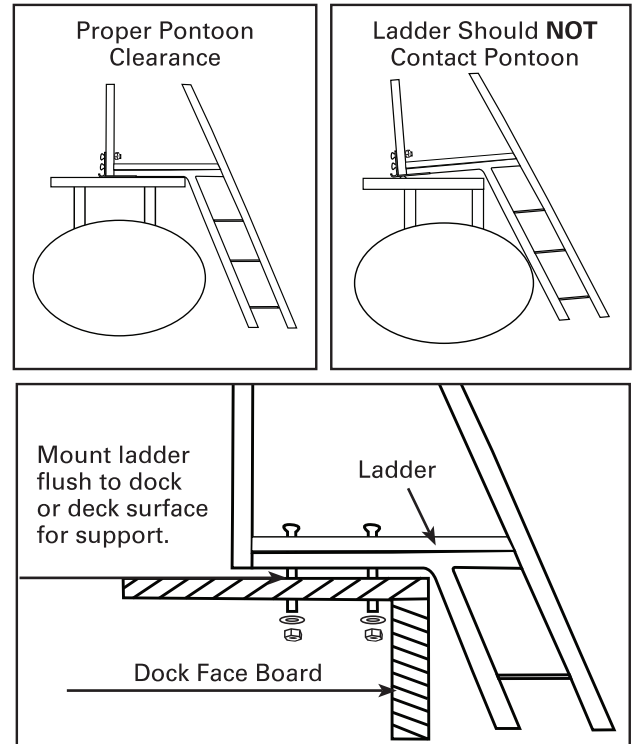

Completed Installation

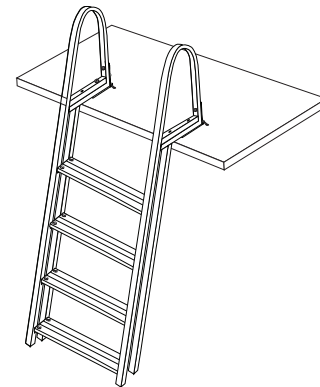

Product Satisfaction Guarantee

At Extreme Max, we pride ourselves on making quality products and wish to correct any mistakes on our end. If you are not 100% satisfied with the product, for any reason, please reach out to us. We are here to help!

Warranty

This product is warranted for consumer use for 2 years after the date of retail purchase. Warranty includes parts only. Warranty valid only in the USA.

This product is warranted to the original retail purchaser to be free from defects in material and workmanship, ordinary wear and tear expected. This warranty shall not apply to any defects caused by: (I) overloading, (II) physical abuse of goods or any acts of vandalism by any person, (III) improper installation or use contrary to the instructions, (IV) commercial use. The sole remedy under this warranty is at the discretion of manufacturer: the replacement of the same or similar product, or the refund of the original purchase price. Extreme Max™ is not responsible for any consequential or incidental damages. Any and all freight charges to handle warranty claims are the responsibility of the consumer. Extreme Max™ is not responsible for any labor charges that may be incurred.

For all inquiries please send your name, mailing address, main contact phone number, original retail sales receipt, summary of alleged defect and any applicable pictures to service@extrememax.com.

⚠ Attention:

- Une mauvaise installation peut entraîner des blessures ou des dommages matériels. Mont échelle rincer avec quai faceboard comme indiqué dans "Dégagement Pontoon appropriée".
- Capacité de poids Ladder est £ 300. Ne pas dépasser la capacité nominale de poids.
- Les bords d'étape et certains points de contact peuvent être coupants. Veillez à éviter ces zones lors de l'assemblage et de l'utilisation.

*Remarque: Inspectez échelle et le matériel régulièrement l'usure ou des dommages.
Remplacer les éléments usés, corrodés ou pièces avant d'utiliser endommagé.*

3005.3377 - 3 Step Ladder
3005.3380 - 4 Step Ladder
3005.3383 - 5 Step Ladder

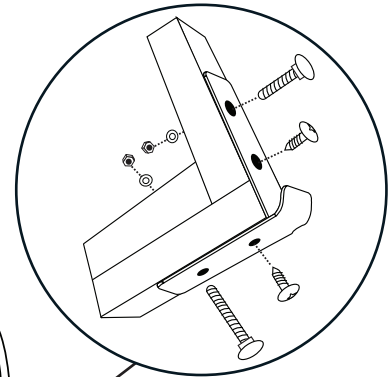
Pièces Schéma**Pièces Ladder:**

- (2) Main courante
- (3) (4) or (5) Étapes (Basé sur le modèle)
- (4) M6-1.00 x 12mm Boulons de Carrosserie par étape
- (4) M6-1.00 Nylock Nuts par étape
- (4) M6 Rondelles plates par étape

Outils nécessaires:

- Clé de 10mm ou prise
- Tournevis cruciforme

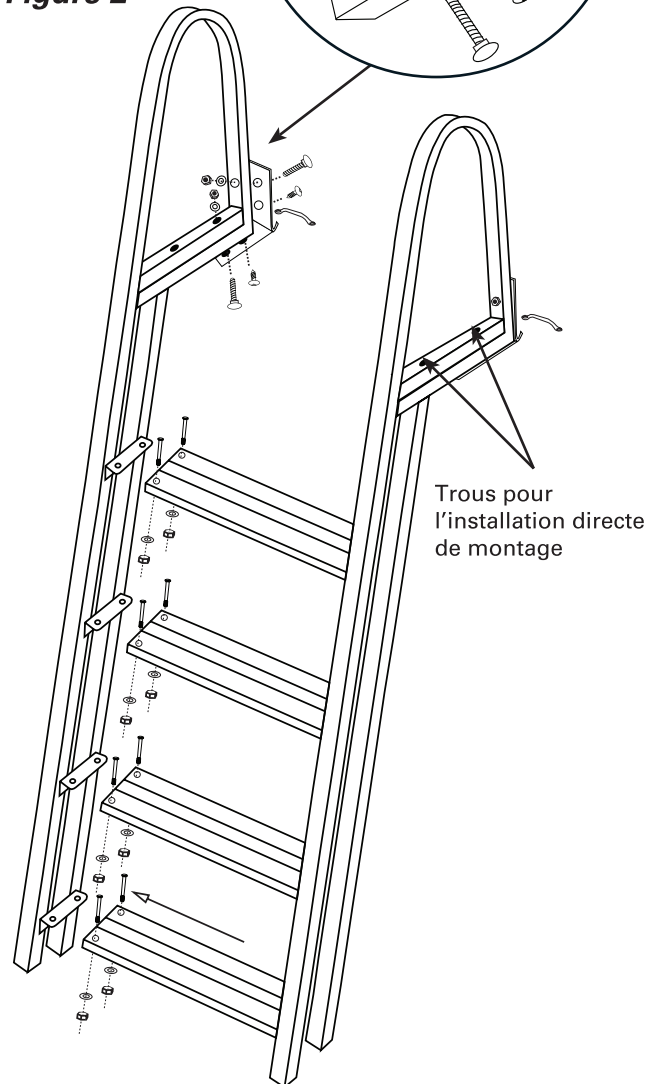
Figure 2**Kit de réinstallation (Figure 1):**

- (4) M5-0,8 x 45mm Phillips Head Vis mécaniques SS
- (8) 5mm Fender Rondelles OD 38mm SS
- (4) SS de verrouillage noir
- (2) Footman Loops

J-crochets avec le matériel

- (4) M6-1.00 x 10mm Fat Head Dome Machines Vis
- (4) M6 Rondelles plates-SS
- (4) M6-1.00mm Nylock noix SS
- (2) M6-1.00 x 55mm Boulons de Carrosserie
- (2) M6-1.00 x 30mm Boulons de Carrosserie
- (2) Supports J-crochet

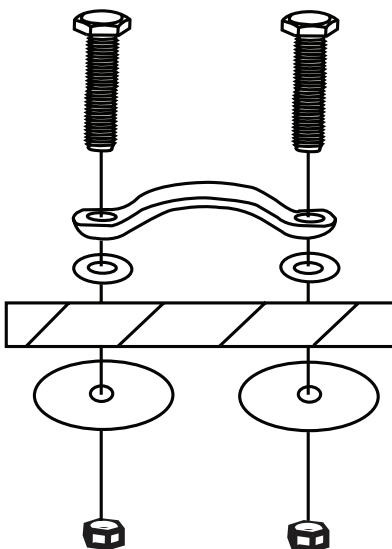
Figure 1

Pour utiliser votre échelle à plusieurs endroits, acheter du matériel supplémentaire à dégagement rapide(3005.3455)

Assemblée: (Quick Mount Support uniquement)

Fixez les supports de J-crochet. (Illustré sur la figure 1.)

1. Support Aligner J-crochet avec extrémité de la base du rail de la main. Fixez le haut du support crochet en J utilisant un boulon et la vis de la machine court. Serrer.
2. Fixez bas de support J-crochet en bas du rail de la main en utilisant un boulon de chariot et la vis de la machine de long. Serrer.
3. Répétez les étapes 1 et 2 sur la main courante reste.

Étapes d'installation: (Toutes les applications)

1. Placez étape au-dessus des supports de rails latéraux. Fixer avec 4 vis courtes de transport, des rondelles et des écrous. Ne pas serrer. Répétez l'opération pour chaque étape. Serrer les boulons lorsque toutes les étapes sont installés.

Amovible Rapide Installation Au:

1. Déterminer l'emplacement de l'échelle. Échelle doit être de niveau avec faceboard de quai ou plate-forme, et ne doit pas entrer en contact avec des pontons sur les pontons.
2. Tenez échelle assemblé en position sur ponton, plateforme de bain, ou quai.
3. Lieu boucle sur crochets. Marquer les trous.
4. Percez les trous de taille en utilisant un équipement approprié à la surface. Prendre toutes les précautions de sécurité.
5. Fixez boucle valet de chambre avec 2 vis cruciformes, avec des rondelles d'ailes entre la boucle valet de chambre et la surface d'installation. Utilisez des rondelles et des écrous d'ailes Nylock du fond pour le fixer. Serrer.
6. Répétez l'étape 3 pour le trou suivant et reste boucle valet de pied.
7. Ladder est prêt à l'emploi et bascule vers le haut pour un retrait facile.

Installation Permanente:

Ne pas installer des supports pour l'installation directe de montage. Avant de commencer l'installation, de déterminer le matériel nécessaire pour votre application. Vous aurez besoin de quatre séries de quart boulons ", avec des attaches appropriées, le type et la longueur des vis varient en fonction de l'installation. En raison de la grande variété de surfaces de montage potentielles, le matériel de montage d'installation n'est pas fourni. Utilisez uniquement du matériel en acier inoxydable de qualité marine adapté à votre application. En cas de doute sur la meilleure technique d'installation, consultez votre professionnel local ou un spécialiste du service de quai pour obtenir de l'aide.

1. Déterminer l'emplacement de l'échelle. Échelle doit être de niveau avec faceboard de quai ou plate-forme, et ne doit pas entrer en contact avec des pontons sur les pontons. Voir les illustrations.
2. Tenez échelle assemblé en position sur ponton, plateforme de bain, ou quai.
3. Les trous de fixation sont pré-perçés dans l'échelle. (Voir schéma des pièces à la page 1.) Marquer trous.
4. Percez des trous à l'aide de l'équipement approprié à la surface. Prendre toutes les précautions de sécurité.
5. Fixez en vissant un boulon de carrosserie à travers échelle, la surface du pont, une rondelle et un écrou de blocage. Répétez l'opération pour les quatre trous avant de serrer complètement.

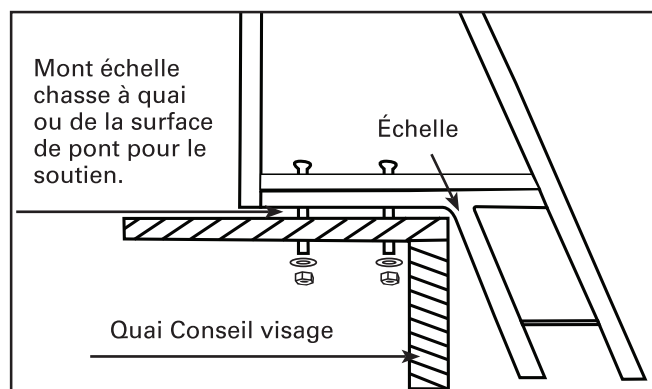
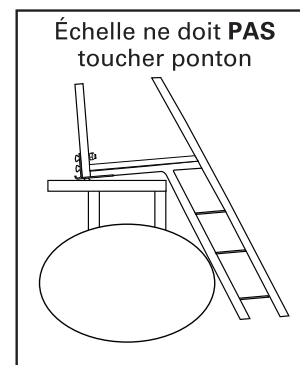
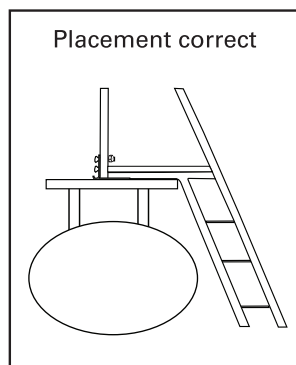

Installation Terminée

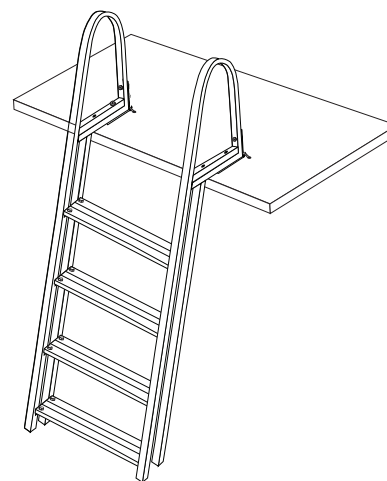

Garantie De Satisfaction Du Produit

Chez Extreme Max, nous sommes fiers de fabriquer des produits de qualité et souhaitons corriger toute erreur de notre part. Si vous n'êtes pas satisfait à 100% du produit, pour quelque raison que ce soit, veuillez nous contacter. Nous sommes ici pour aider!

Garantie

Ce produit est garanti pour une utilisation par les consommateurs pendant 2 an après la date d'achat au détail. La garantie ne comprend que les pièces.

Garantie valable uniquement aux États-Unis.

Ce produit est garanti à l'acheteur au détail d'origine comme étant exempt de défauts de matériaux et de fabrication, d'usure normale attendue. Cette garantie ne s'applique pas aux défauts causés par: (I) la surcharge, (II) l'abus physique de marchandises ou tout acte de vandalisme par quiconque, (III) une mauvaise installation ou utilisation contraire aux instructions, (IV) une utilisation commerciale. Le seul recours en vertu de cette garantie est à la discrétion du fabricant: le remplacement du même produit ou d'un produit similaire, ou le remboursement du prix d'achat d'origine. Extreme Max™ n'est pas responsable des dommages indirects ou accessoires. Tous les frais de transport pour traiter les demandes de garantie sont à la charge du consommateur. Extreme Max™ n'est pas responsable des frais de main-d'œuvre qui pourraient être encourus.

Pour toutes demandes, veuillez envoyer votre nom, votre adresse postale, votre numéro de téléphone principal, le reçu de vente au détail original, le résumé du défaut allégué et toutes les photos applicables à service@extrememax.com