

3005.3878 (Each)
3005.3878.4 (4-Pack)

Includes:

1. Pontoon Fender Hanger x 1
2. Quick Release Pin x 1
3. Pivot Lock

**Read, Follow, and Save These
Instructions.****⚠ Warnings:**

- Use for intended purpose only
- Do not use to support more than the weight of the boat fender
- Contains removable parts
- Use caution when installing over water

For use with fender lines up to 1/2" diameter.

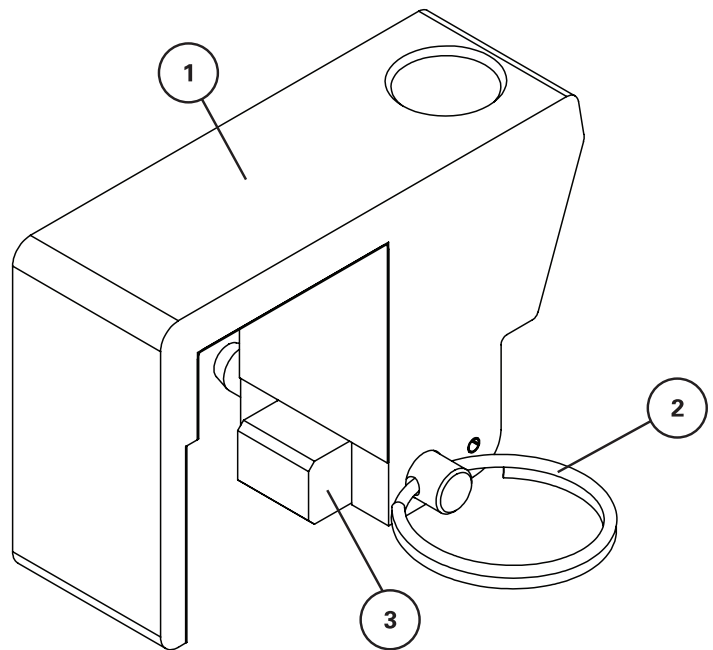
**Installation Instructions**

Read all information included on this page before beginning operation or installation.

1. Pull the Quick Release Pin from the body of the fender hanger.
2. Attach the Locking Fender Hanger to the rail of your pontoon with the fender line hole facing out. Ensure the Pivot Lock is in the open position.
3. Once you have the bracket attached, return the Pivot Lock to the closed position and insert the Quick Release Pin back into place.
4. Insert fender line up through the opening in the top of the Fender Hanger. Tie a knot above the fender hanger to hold the fender at the desired height.

Product Satisfaction Guarantee

At Extreme Max, we pride ourselves on making quality products and wish to correct any mistakes on our end. If you are not 100% satisfied with the product, for any reason, please reach out to us. We are here to help!

Warranty

This product is warranted for consumer use for 2 years after the date of retail purchase. Warranty includes parts only. Warranty valid only in the USA.

This product is warranted to the original retail purchaser to be free from defects in material and workmanship, ordinary wear and tear expected. This warranty shall not apply to any defects caused by: (I) overloading, (II) physical abuse of goods or any acts of vandalism by any person, (III) improper installation or use contrary to the instructions, (IV) commercial use. The sole remedy under this warranty is at the discretion of manufacturer: the replacement of the same or similar product, or the refund of the original purchase price. Extreme Max™ is not responsible for any consequential or incidental damages. Any and all freight charges to handle warranty claims are the responsibility of the consumer. Extreme Max™ is not responsible for any labor charges that may be incurred.

For all inquiries please send your name, mailing address, main contact phone number, original retail sales receipt, summary of alleged defect and any applicable pictures to service@extrememax.com.

3005.3878 (Each)
3005.3878.4 (4-Pack)

Comprend:

1. Support de garde-boue de ponton x 1
2. Broche à dégagement rapide x 1
3. Verrouillage du pivot

Lisez, suivez et conservez ces instructions.

Warnings:

- Utiliser uniquement aux fins prévues
- Ne pas utiliser pour supporter plus que le poids de l'aile du bateau
- Contient des pièces amovibles
- Soyez prudent lors de l'installation sur l'eau

Pour une utilisation avec des lignes de garde-boue jusqu'à 1/2 po de diamètre.

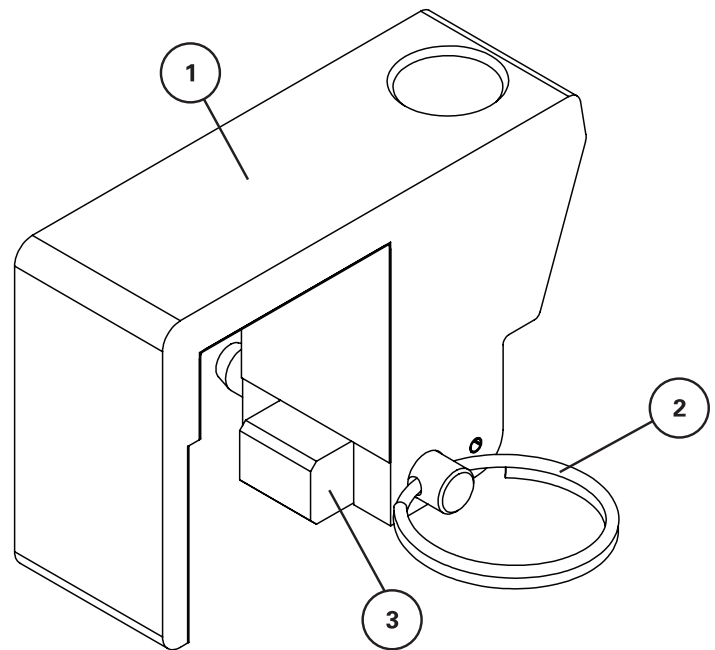

instructions d'installation

Lisez toutes les informations incluses sur cette page avant de commencer l'utilisation ou l'installation.

1. Tirez la goupille de dégagement rapide du corps du support d'aile.
2. Fixez le support de garde-boue verrouillable au rail de votre ponton avec le trou de la ligne de garde-boue vers l'extérieur. Assurez-vous que le verrou de pivot est en position ouverte.
3. Une fois le support fixé, remettez le verrou du pivot en position fermée et réinsérez la goupille de dégagement rapide en place.
4. Insérez la ligne de garde-boue à travers l'ouverture dans le haut du support de garde-boue. Faites un nœud au-dessus du support d'aile pour maintenir l'aile à la hauteur désirée.

Garantie De Satisfaction Du Produit

Chez Extreme Max, nous sommes fiers de fabriquer des produits de qualité et souhaitons corriger toute erreur de notre part. Si vous n'êtes pas satisfait à 100% du produit, pour quelque raison que ce soit, veuillez nous contacter. Nous sommes ici pour aider!

Garantie

Ce produit est garanti pour une utilisation par les consommateurs pendant 1 an après la date d'achat au détail. La garantie ne comprend que les pièces.

Garantie valable uniquement aux États-Unis.

Ce produit est garanti à l'acheteur au détail d'origine comme étant exempt de défauts de matériaux et de fabrication, d'usure normale attendue. Cette garantie ne s'applique pas aux défauts causés par: (I) la surcharge, (II) l'abus physique de marchandises ou tout acte de vandalisme par quiconque, (III) une mauvaise installation ou utilisation contraire aux instructions, (IV) une utilisation commerciale. Le seul recours en vertu de cette garantie est à la discrétion du fabricant: le remplacement du même produit ou d'un produit similaire, ou le remboursement du prix d'achat d'origine. Extreme Max™ n'est pas responsable des dommages indirects ou accessoires. Tous les frais de transport pour traiter les demandes de garantie sont à la charge du consommateur. Extreme Max™ n'est pas responsable des frais de main-d'œuvre qui pourraient être encourus.

Pour toutes demandes, veuillez envoyer votre nom, votre adresse postale, votre numéro de téléphone principal, le reçu de vente au détail original, le résumé du défaut allégué et toutes les photos applicables à service@extrememax.com