

Warnings:

- Make sure all hardware is securely fastened before use.
- Beware of potential pinch points.
- Do not throw the rake at people, animals or things.
- When you are not using the rake. Make sure the tines are facing downward to prevent serious harm or injury.

Includes:

- 1) Arm Braces x 2
- 2) Handle x 1
- 3) Extension Handle x 1
- 4) Rake Head x 1
- 5) 1/4"-20 x 5/8" Hex Bolts x 2
- 6) 1/4"-20 x 1-1/2" Hex Bolt x 1
- 7) 1/4"-20 x 1-3/4" Hex Bolt x 1
- 8) 1/4" Lock Nuts x 5
- 9) Eye Bolt x 1
- 10) Velcro Straps x 2
- 11) Float x 1
- 12) End Cap x 1
- 13) 50' Rope x 1

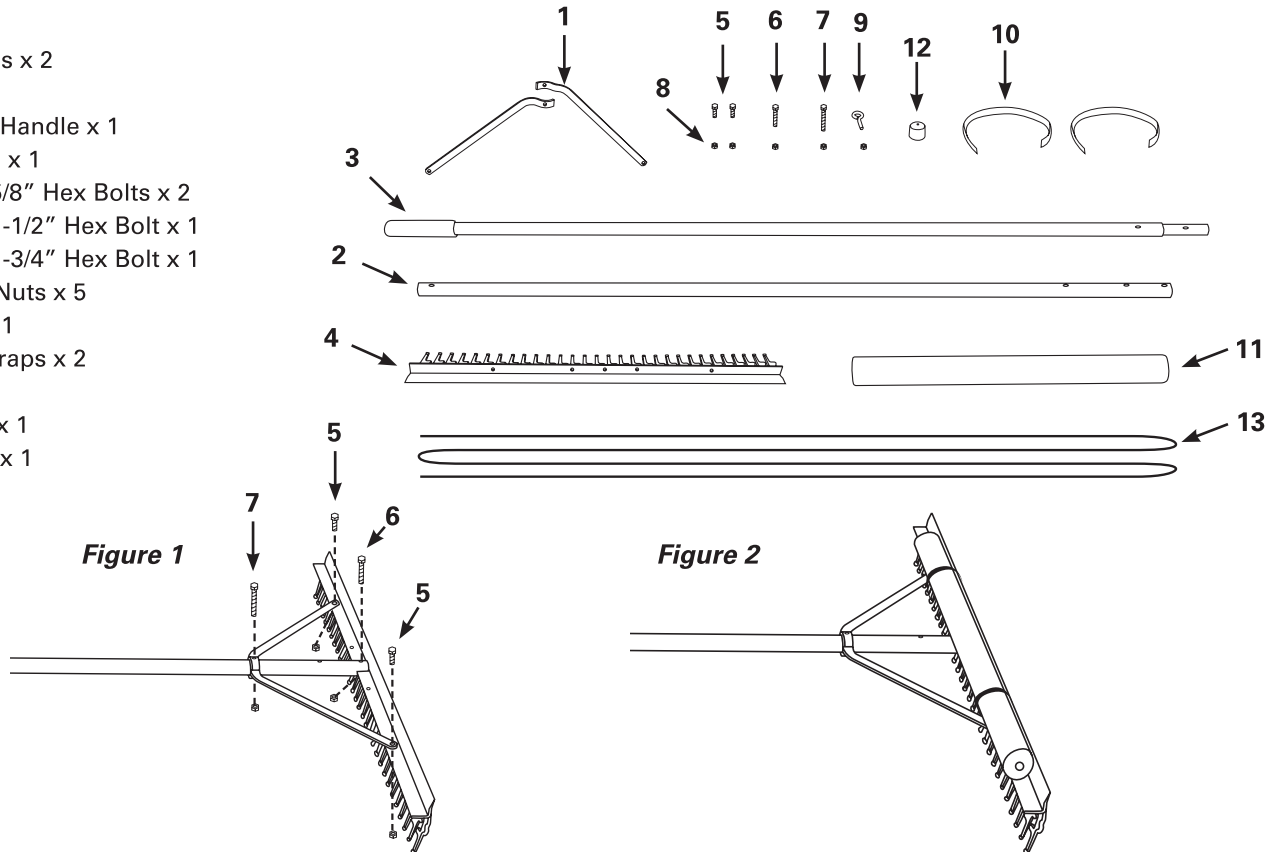

Product Satisfaction Guarantee

At Extreme Max, we pride ourselves on making quality products and wish to correct any mistakes on our end. If you are not 100% satisfied with the product, for any reason, please reach out to us. We are here to help!

Warranty

This product is warranted for consumer use for 2 years after the date of retail purchase. Warranty includes parts only. Warranty valid only in the USA.

This product is warranted to the original retail purchaser to be free from defects in material and workmanship, ordinary wear and tear expected. This warranty shall not apply to any defects caused by: (I) overloading, (II) physical abuse of goods or any acts of vandalism by any person, (III) improper installation or use contrary to the instructions, (IV) commercial use. The sole remedy under this warranty is at the discretion of manufacturer: the replacement of the same or similar product, or the refund of the original purchase price. Extreme Max™ is not responsible for any consequential or incidental damages. Any and all freight charges to handle warranty claims are the responsibility of the consumer. Extreme Max™ is not responsible for any labor charges that may be incurred.

For all inquiries please send your name, mailing address, main contact phone number, original retail sales receipt, summary of alleged defect and any applicable pictures to service@extrememax.com.

Using without Extension Handle:

Read all information included on page 1 before beginning operation or installation.

1. If assembled for Extension Handle use, remove Extension Handle by being careful of pinch points and depressing snap buttons. Remove Extension Handle. Place end cap on end of rake. (See Figure 3.)
2. Place eyebolt through the whole at the top of the handle and lock it in place with a nut.
3. Position 50' Rope through end of eyebolt and tie securely.
4. Your rake is now ready to use. Check to see if the area is clear before the rake is thrown. Securing the loose end of the rope, toss the rake into the water and guide it with the rope.

Figure 3

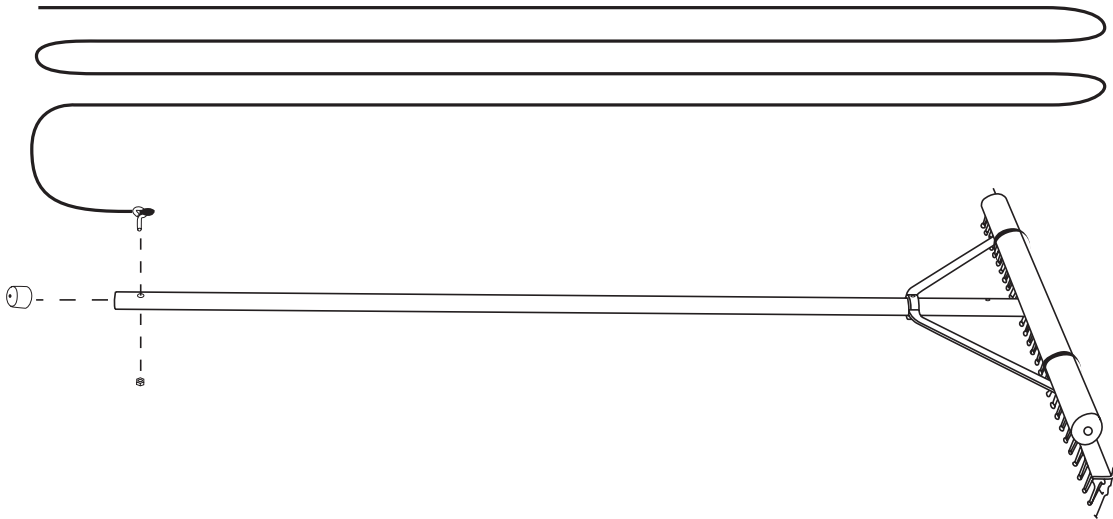

Using Rake without Extension Handle:

1. If assembled for Extension Handle use, remove eyebolt and end cap from end of rake handle.
2. Being wary of potential pinch points, locate the snap buttons at either end of the splice piece and depress them while sliding the splice into the handle of the rake. Snap buttons should lock the splice into place when the holes are aligned.
3. Depress the open snap buttons at the opposite end of the splice and slide Extension Handle onto the splice. Snap buttons should lock Extension Handle into place when the holes are aligned. **(See Figure 4)**

Note: For underwater use, remove float for easier mobility

Figure 4

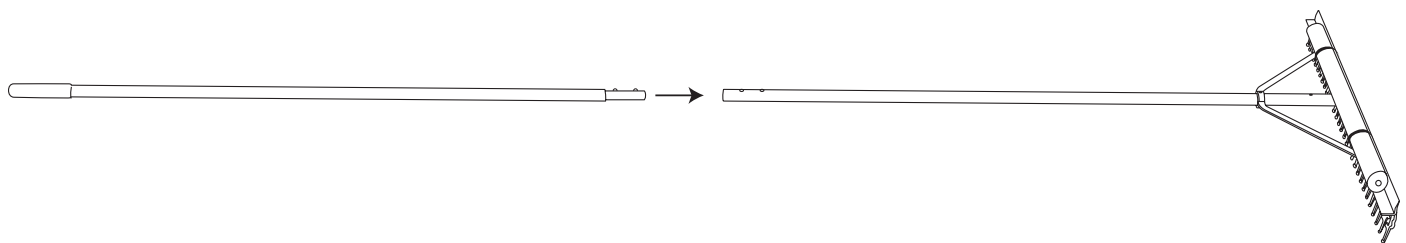

3005.4254

! Mises en garde:

- Assurez-vous que tout le matériel est solidement fixé avant utilisation.
- Méfiez-vous des points de pincement potentiels.
- Ne lancez pas le râteau sur des personnes, des animaux ou des choses.
- Lorsque vous n'utilisez pas le râteau. Assurez-vous que les temps sont orientés vers le bas pour éviter des blessures graves.

Comprend:

- 1) Accolades De Bras x 2
- 2) Poignée x 1
- 3) Poignée D'extension x 1
- 4) Tête De Râteau x 1
- 5) Boulons Hexagonaux 1/4"-20 X 5/8" x 2
- 6) Boulon Hexagonal 1/4"-20 X 1-1/2" x 1
- 7) Boulon Hexagonal 1/4"-20 X 1-3/4" x 1
- 8) Écrous De Blocage 1/4" x 5
- 9) Boulon À Oeil x 1
- 10) Sangles Velcro x 2
- 11) Flotteur x 1
- 12) Capuchon D'extrémité x 1
- 13) Corde De 50 Pi x 1

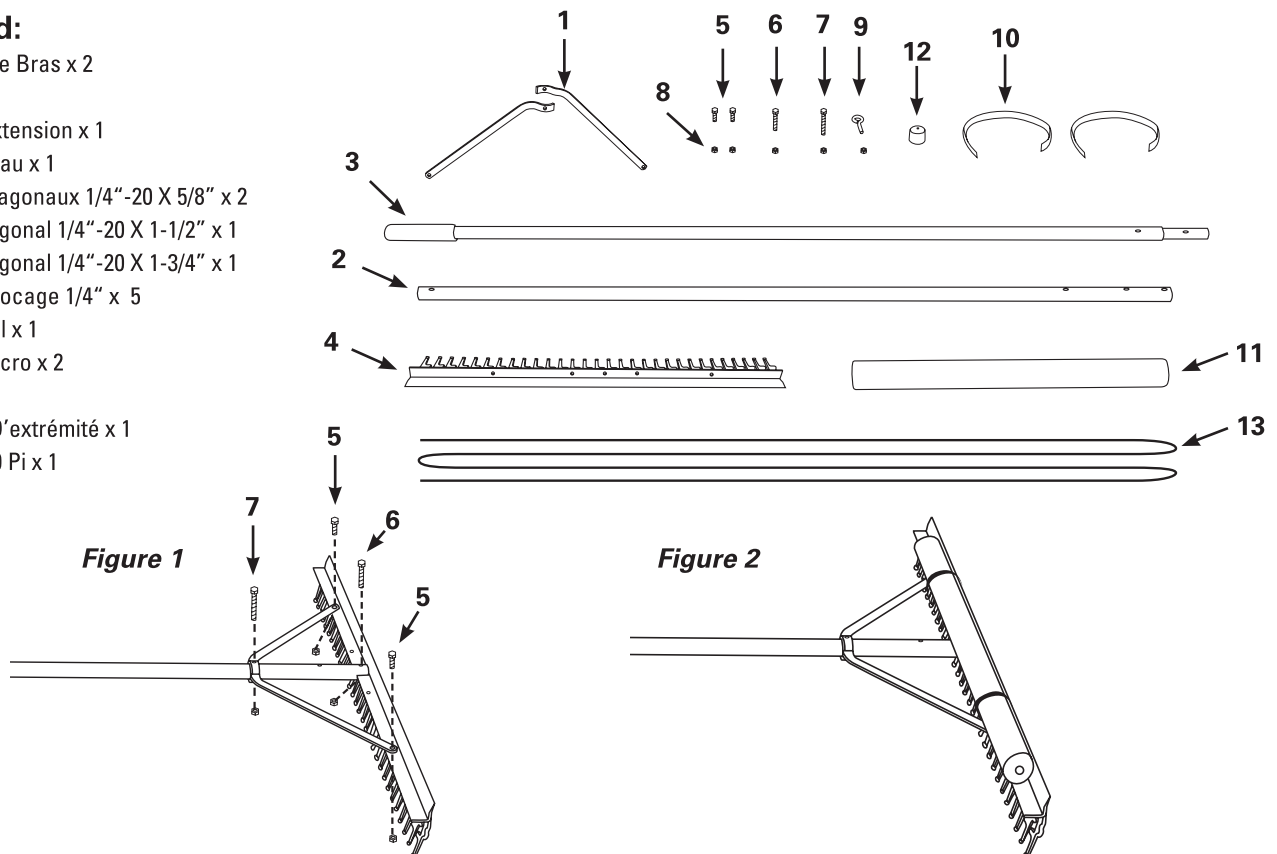
**Garantie De Satisfaction Du Produit**

Chez Extreme Max, nous sommes fiers de fabriquer des produits de qualité et souhaitons corriger toute erreur de notre part. Si vous n'êtes pas satisfait à 100% du produit, pour quelque raison que ce soit, veuillez nous contacter. Nous sommes ici pour aider!

Garantie

Ce produit est garanti pour une utilisation par les consommateurs pendant 2 an après la date d'achat au détail. La garantie ne comprend que les pièces.

Garantie valable uniquement aux États-Unis.

Ce produit est garanti à l'acheteur au détail d'origine comme étant exempt de défauts de matériaux et de fabrication, d'usure normale attendue. Cette garantie ne s'applique pas aux défauts causés par: (I) la surcharge, (II) l'abus physique de marchandises ou tout acte de vandalisme par quiconque, (III) une mauvaise installation ou utilisation contraire aux instructions, (IV) une utilisation commerciale. Le seul recours en vertu de cette garantie est à la discrétion du fabricant: le remplacement du même produit ou d'un produit similaire, ou le remboursement du prix d'achat d'origine. Extreme Max™ n'est pas responsable des dommages indirects ou accessoires. Tous les frais de transport pour traiter les demandes de garantie sont à la charge du consommateur. Extreme Max™ n'est pas responsable des frais de main-d'œuvre qui pourraient être encourus.

Pour toutes demandes, veuillez envoyer votre nom, votre adresse postale, votre numéro de téléphone principal, le reçu de vente au détail original, le résumé du défaut allégué et toutes les photos applicables à service@extrememax.com

Utilisation Sans Poignée D'extension:

Lisez toutes les informations incluses à la page 1 avant de commencer l'utilisation ou l'installation.

1. S'il est assemblé pour l'utilisation de la poignée d'extension, retirez la poignée d'extension en faisant attention aux points de pincement et en appuyant sur les boutons-pression. Retirez la poignée d'extension. Placez le capuchon d'extrémité sur l'extrémité du râteau. (Voir la figure 3.)
2. Placez le boulon à œil à travers le tout en haut de la poignée et verrouillez-le en place avec un écrou.
3. Positionnez la corde de 50 pi à travers l'extrémité du boulon à œil et attachez-la solidement.
4. Votre râteau est maintenant prêt à être utilisé. Vérifiez si la zone est dégagée avant de lancer le râteau. Fixez l'extrémité libre de la corde, jetez le râteau dans l'eau et guidez-le avec la corde.

Figure 3

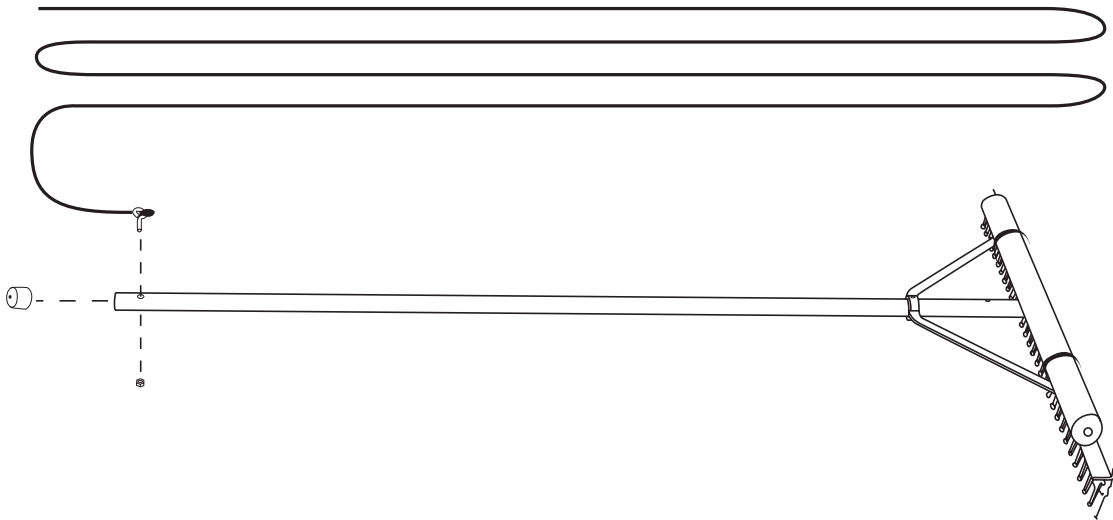

Utilisation du râteau sans poignée d'extension:

1. S'il est assemblé pour l'utilisation de la poignée d'extension, retirez le boulon à œil et le capuchon d'extrémité de l'extrémité de la poignée du râteau.
2. Méfiez-vous des points de pincement potentiels, localisez les boutons-pression à chaque extrémité de l'épissure et appuyez dessus tout en faisant glisser l'épissure dans la poignée du râteau. Les boutons-pression doivent verrouiller l'épissure en place lorsque les trous sont alignés.
3. Appuyez sur les boutons-pression ouverts à l'opposé de l'épissure et faites glisser. Poignée d'extension sur l'épissure. Les boutons-pression doivent verrouiller la poignée d'extension en place lorsque les trous sont alignés. **(Voir la figure 4)**

Note: Pour une utilisation sous l'eau, retirez le flotteur pour une mobilité plus facile

Figure 4

