

3005.4275

Includes:

1. Receiver Tube x 1
2. Rod Holder Assembly x 1
3. Hex Head Bolt x 1
4. Lock Nut x 1
5. Nylon Washer x 2
6. Pivot Pin with Lanyard x 1
7. End Cap x 2

Required Tools - Not Included

- 5/8" Hitch Pin

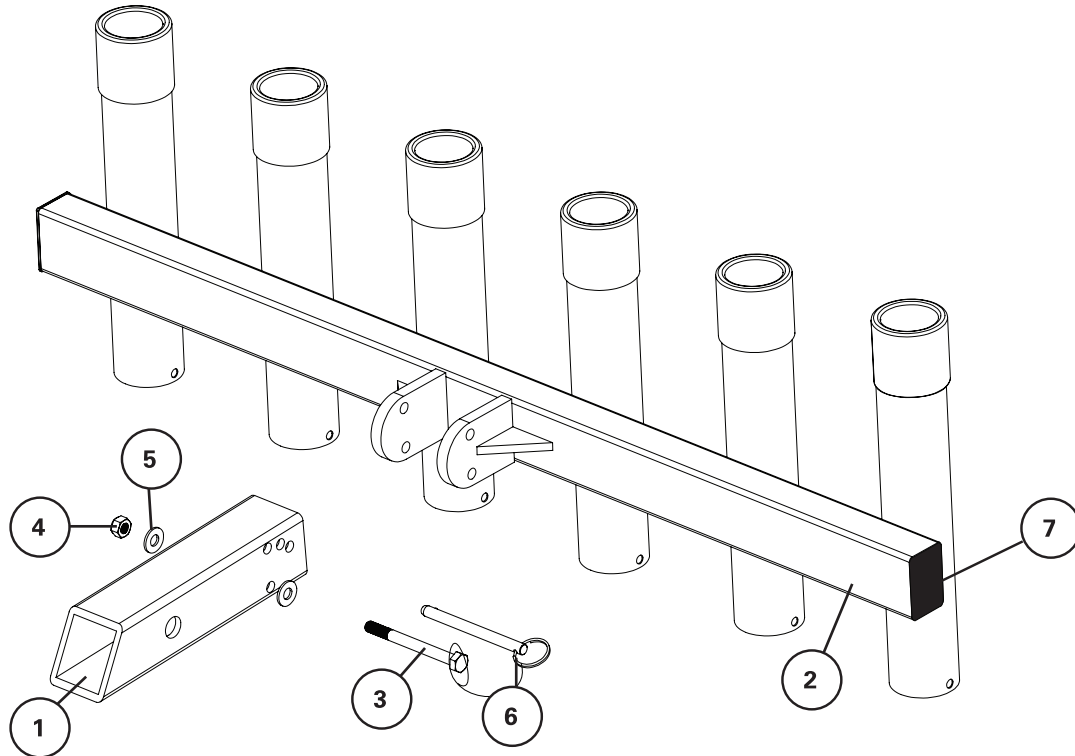
**Read, Follow, and Save These Instructions.****Warnings:**

- Not a bumper.
- Do not exceed the six-rod capacity.
- Not to be used as a step.
- Ensure the pivot pin and a hitch pin are in place before travel.
- Remove rods before travel.

Product Satisfaction Guarantee

At Extreme Max, we pride ourselves on making quality products and wish to correct any mistakes on our end. If you are not 100% satisfied with the product, for any reason, please reach out to us. We are here to help!

Warranty

This product is warranted for consumer use for 2 years after the date of retail purchase. Warranty includes parts only. Warranty valid only in the USA.

This product is warranted to the original retail purchaser to be free from defects in material and workmanship, ordinary wear and tear expected. This warranty shall not apply to any defects caused by: (I) overloading, (II) physical abuse of goods or any acts of vandalism by any person, (III) improper installation or use contrary to the instructions, (IV) commercial use. The sole remedy under this warranty is at the discretion of manufacturer: the replacement of the same or similar product, or the refund of the original purchase price. Extreme Max™ is not responsible for any consequential or incidental damages. Any and all freight charges to handle warranty claims are the responsibility of the consumer. Extreme Max™ is not responsible for any labor charges that may be incurred.

For all inquiries please send your name, mailing address, main contact phone number, original retail sales receipt, summary of alleged defect and any applicable pictures to service@extrememax.com.

Assembly Instructions

1. Position the receiver tube so the longest flat edge sits downward.
2. Insert the receiver tube into the pivot bracket on the rod holder assembly and align the bottom mounting holes.
3. Place the loop end of the pivot pin's lanyard onto the threads of the hex head bolt, followed by a nylon washer. Insert the bolt through the aligned bottom holes. Secure with a second nylon washer and lock nut. Tighten until there is no side-to-side play in the bolt, but the receiver tube can still pivot freely.
4. Pivot the receiver tube into position at one of the three available locking locations. Insert the pivot pin through the aligned holes.

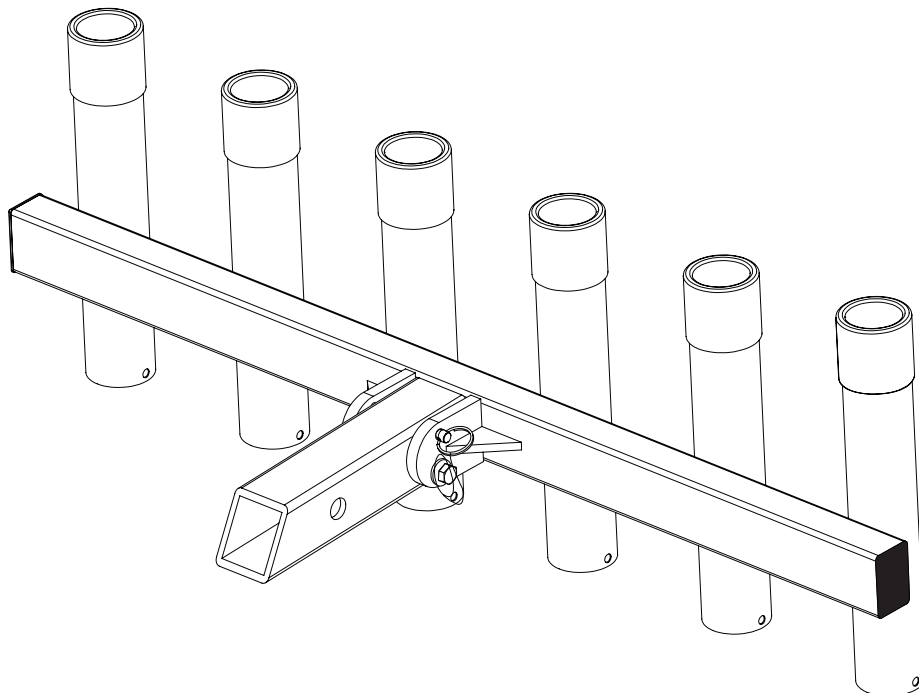
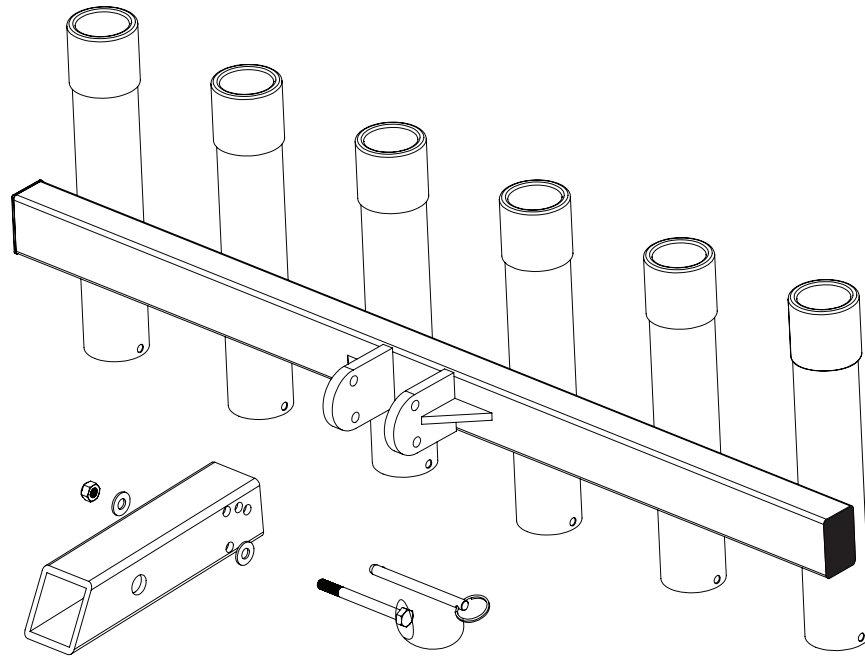

3005.4275

Comprend:

1. Tube récepteur x 1
2. Ensemble de support de tige x 1
3. Boulon à tête hexagonale x 1
4. Écrou de blocage x 1
5. Rondelle en nylon x 2
6. Goupille de pivot avec lanière x 1
7. Capuchon d'extrémité x 2

Outils Requis - Non Inclus

- Goupille d'attelage de 5/8 po

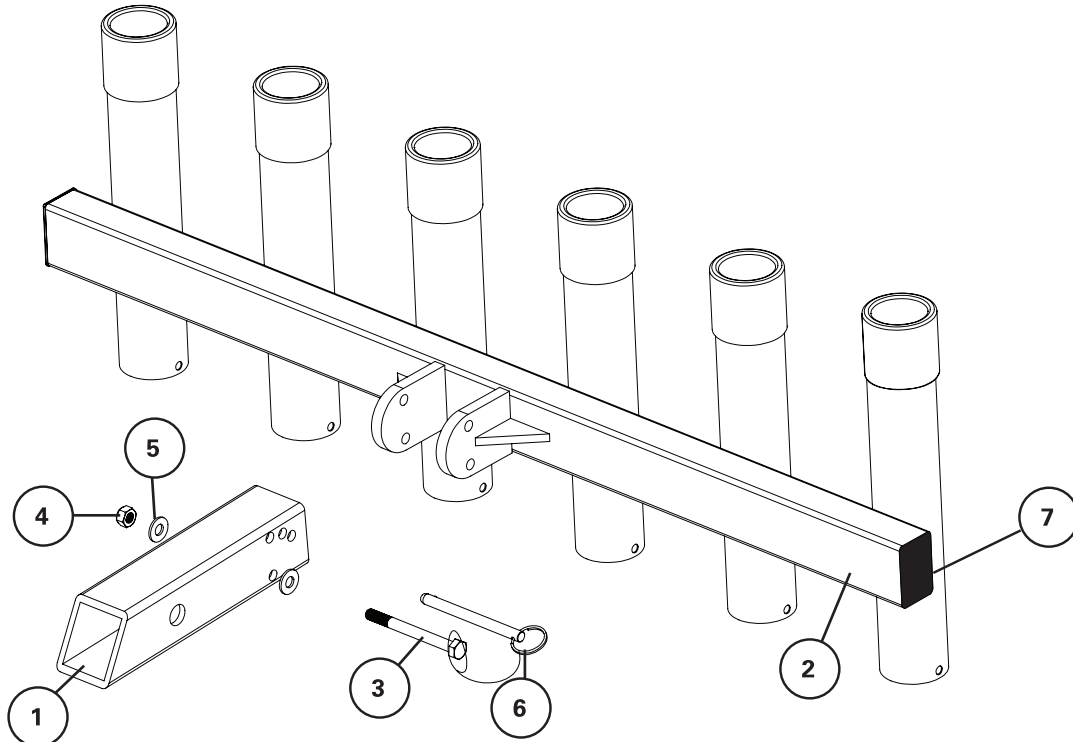
**Lisez, Suivez et Conservez Ces Instructions.****⚠ Avertissements:**

- Pas un pare-chocs.
- Ne dépassez pas la capacité de six tiges.
- Ne pas utiliser comme étape.
- Assurez-vous que l'axe d'articulation et une goupille d'attelage sont en place avant de voyager.
- Retirez les tiges avant de voyager.

Garantie De Satisfaction Du Produit

Chez Extreme Max, nous sommes fiers de fabriquer des produits de qualité et souhaitons corriger toute erreur de notre côté. Si vous n'êtes pas satisfait à 100% du produit, pour quelque raison que ce soit, veuillez nous contacter. Nous sommes ici pour aider!

Garantie

Ce produit est garanti pour une utilisation par le consommateur pendant 2 ans après la date d'achat au détail. La garantie ne comprend que les pièces. Garantie valable uniquement aux États-Unis.

Ce produit est garanti à l'acheteur au détail d'origine comme étant exempt de défauts de matériaux et de fabrication, usure normale prévue. Cette garantie ne s'applique pas aux défauts causés par: (I) surcharge, (II) abus physique des marchandises ou tout acte de vandalisme par toute personne, (III) mauvaise installation ou utilisation contraire aux instructions, (IV) utilisation commerciale. Le seul recours dans le cadre de cette garantie est à la discrétion du fabricant: le remplacement du même produit ou un produit similaire, ou le remboursement du prix d'achat initial. Extreme Max™ n'est pas responsable des dommages indirects ou accessoires. Tous les frais de transport pour traiter les demandes de garantie sont à la charge du consommateur. Extreme Max™ n'est pas responsable des frais de main-d'œuvre qui pourraient être encourus.

Pour toute demande de renseignements, veuillez envoyer votre nom, votre adresse postale, votre numéro de téléphone principal, le reçu de vente au détail original, le résumé du défaut allégué et toutes les photos applicables à service@extrememax.com.

Instructions De Montage

1. Positionnez le tube récepteur de sorte que le bord plat le plus long se trouve vers le bas.
2. Insérez le tube récepteur dans le support de pivot sur l'ensemble porte-tige et alignez les trous de montage inférieurs.
3. Placez l'extrémité de la boucle de la longe de l'axe de pivotement sur les filetages du boulon à tête hexagonale, puis une rondelle en nylon. Insérez le boulon dans les trous inférieurs alignés. Fixez avec une deuxième rondelle en nylon et un contre-écrou. Serrez jusqu'à ce qu'il n'y ait pas de jeu d'un côté à l'autre dans le boulon, mais le tube récepteur peut toujours pivoter librement.
4. Faites pivoter le tube récepteur en position à l'un des trois emplacements de verrouillage disponibles. Insérez la goupille de pivot dans les trous alignés.

