

3005.4309

Includes:

1. Cargo Rack x 1
2. Foot Pad Assembly x 4
 - Hex Head Bolt
 - Thread Insert Knob
 - Foot With Pad
 - Nut
3. Tie-Down Strap x 4

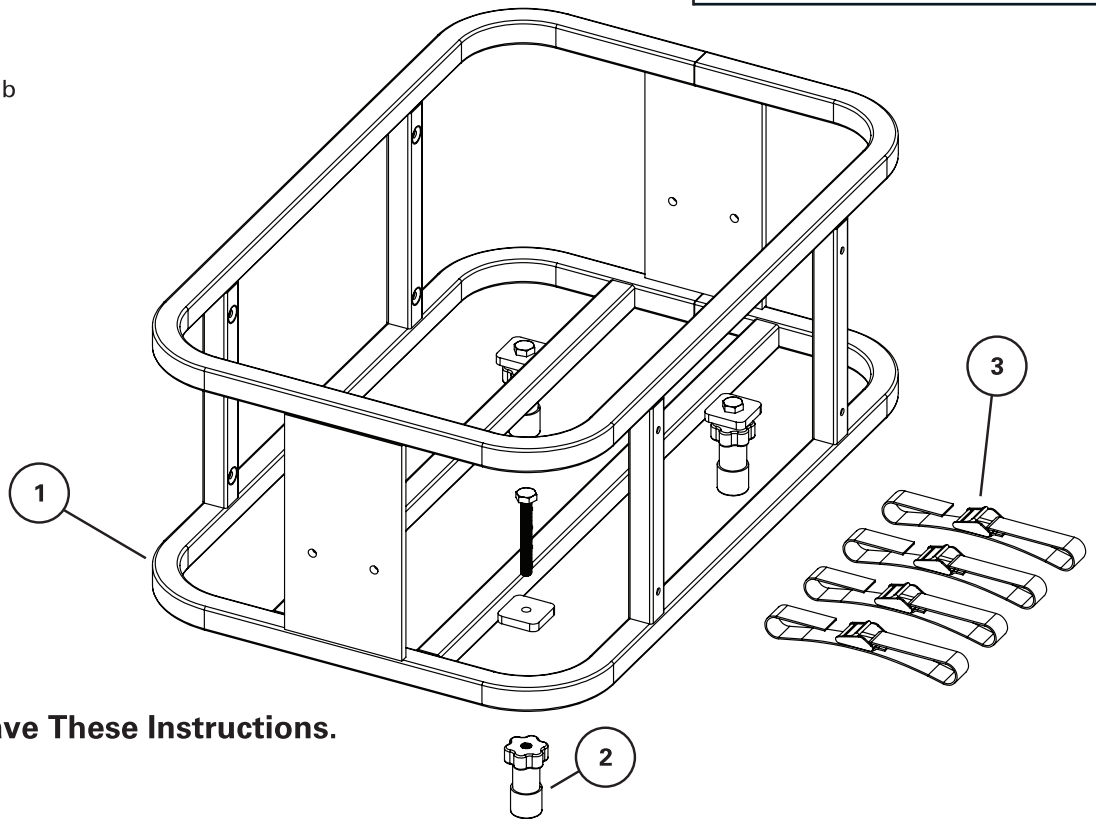

Read, Follow, and Save These Instructions.

⚠ Warnings:

- Ensure the rack is secured with straps before each use.
- Secure all cargo before use.

Product Satisfaction Guarantee

At Extreme Max, we pride ourselves on making quality products and wish to correct any mistakes on our end. If you are not 100% satisfied with the product, for any reason, please reach out to us. We are here to help!

Warranty

This product is warranted for consumer use for 2 years after the date of retail purchase. Warranty includes parts only. Warranty valid only in the USA.

This product is warranted to the original retail purchaser to be free from defects in material and workmanship, ordinary wear and tear expected. This warranty shall not apply to any defects caused by: (I) overloading, (II) physical abuse of goods or any acts of vandalism by any person, (III) improper installation or use contrary to the instructions, (IV) commercial use. The sole remedy under this warranty is at the discretion of manufacturer: the replacement of the same or similar product, or the refund of the original purchase price. Extreme Max™ is not responsible for any consequential or incidental damages. Any and all freight charges to handle warranty claims are the responsibility of the consumer. Extreme Max™ is not responsible for any labor charges that may be incurred.

For all inquiries please send your name, mailing address, main contact phone number, original retail sales receipt, summary of alleged defect and any applicable pictures to service@extrememax.com.

Assembly Instructions

Read all information included on page 1 before beginning operation or installation.

1. Set the cargo rack on its side to provide access the foot pad tabs.
2. At each tab, pass a hex head bolt downward through the mounting hole. Secure the bolt with a nut. Tighten.
3. Next, place a threaded insert knob onto the bolt threads with the knob's domed-end facing upward. Loosely thread the knob upward to the nut.
4. Place a foot and pad onto the bolt and thread it upward until the desired foot pad length is achieved.
5. Tighten the insert knob downward to the top of the foot pad to secure it at the chosen length.

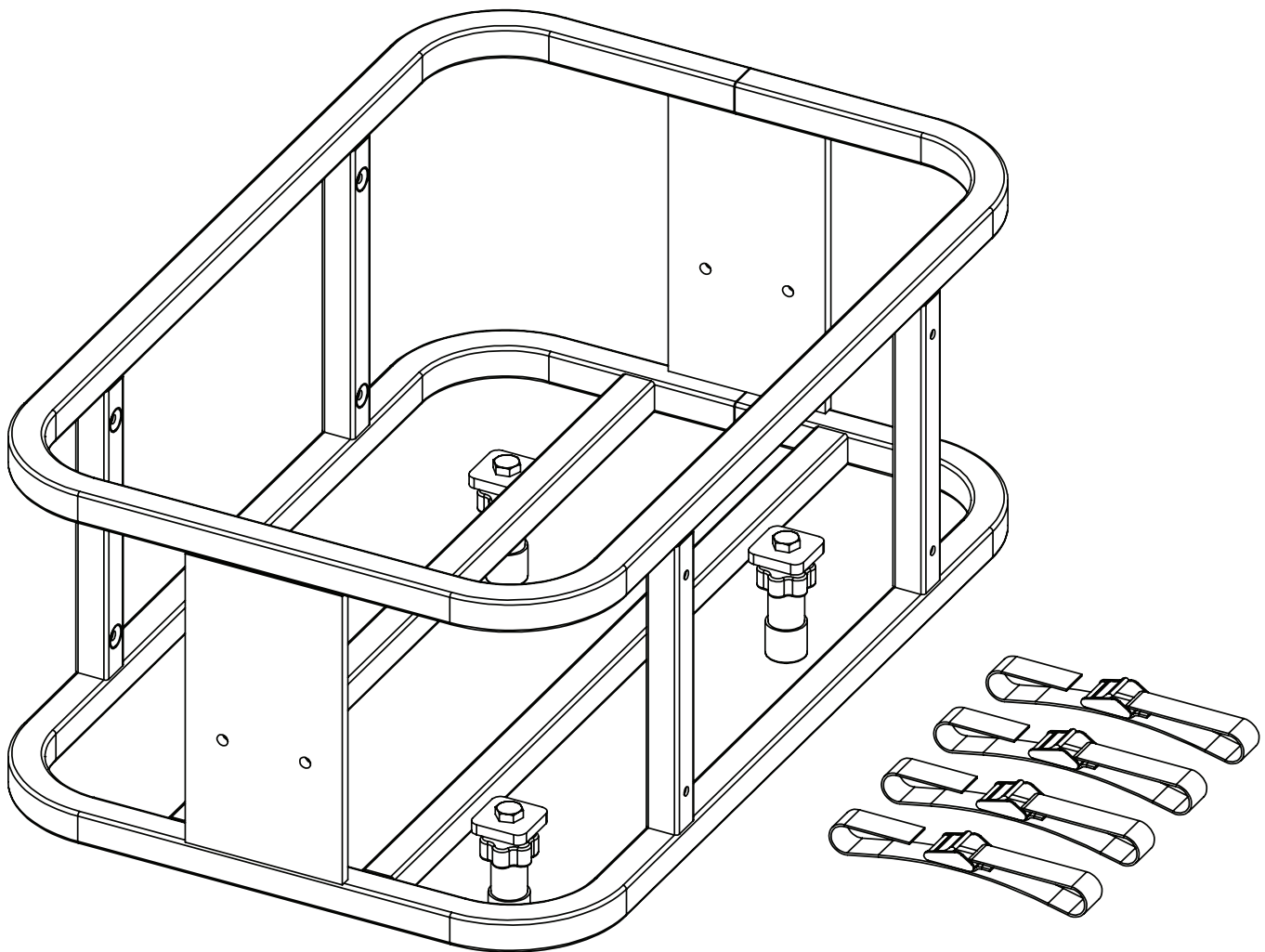

Securing the Cargo Rack to PWC:

The BoatTector Aluminum PWC Cargo Rack/Cooler Holder is designed for use on the back deck of a personal watercraft. However, it may also be used with select ATVs/UTVs and other vehicles with open, flat surfaces capable of supporting the weight of the rack and cargo.

1. Place the cargo rack onto a flat surface on the desired vehicle and adjust the legs to the appropriate height. Typical use locations include the rear deck of a PWC.
2. Using the included straps, secure the cargo rack to solid, fixed tie-down points on the vehicle. These points may include the rear bumper and tow loop on the PWC. Optimal attachment includes one strap in each of the four corners of the cargo rack to a fixed point near each strap.
3. Rock the rack back and forth by hand to test the security of the rack before operating the PWC. If the rack feels loose during this test, move the strap to a different position and test again.

Use with RotopaX Mountable Fuel Packs (Not Included)

1. Using the hardware provided with the RotopaX kit or like-sized aftermarket hardware, place the base plate against the side of the cargo rack with the domed edges facing outward. Rotate the base plate so the domed mounting holes align with the mounting holes in the cargo rack.
2. Place the mount against the base plate and align it with the domed mounting holes. Thread a bolt through the cargo rack and into the mount to secure it in place.
3. Set a RotopaX Fuel Pack onto the mount. Rotate the mount's handle 90° to secure the fuel pack.
 - Note: The mount handle may need to be adjusted inward or outward depending on the width of the fuel pack. Remove the fuel pack from the mount, then rotate the handle clockwise or counter-clockwise until the desired length is achieved. Refer to Rotopax's instructions for more information.

3005.4309

Includes:

1. Porte-bagages x 1
2. Assemblage du coussin de pied x 4
 - Boulon à tête hexagonale
 - Bouton d'insertion de fil
 - Pied avec coussin
 - Noix
3. Sangle d'arrimage x 4

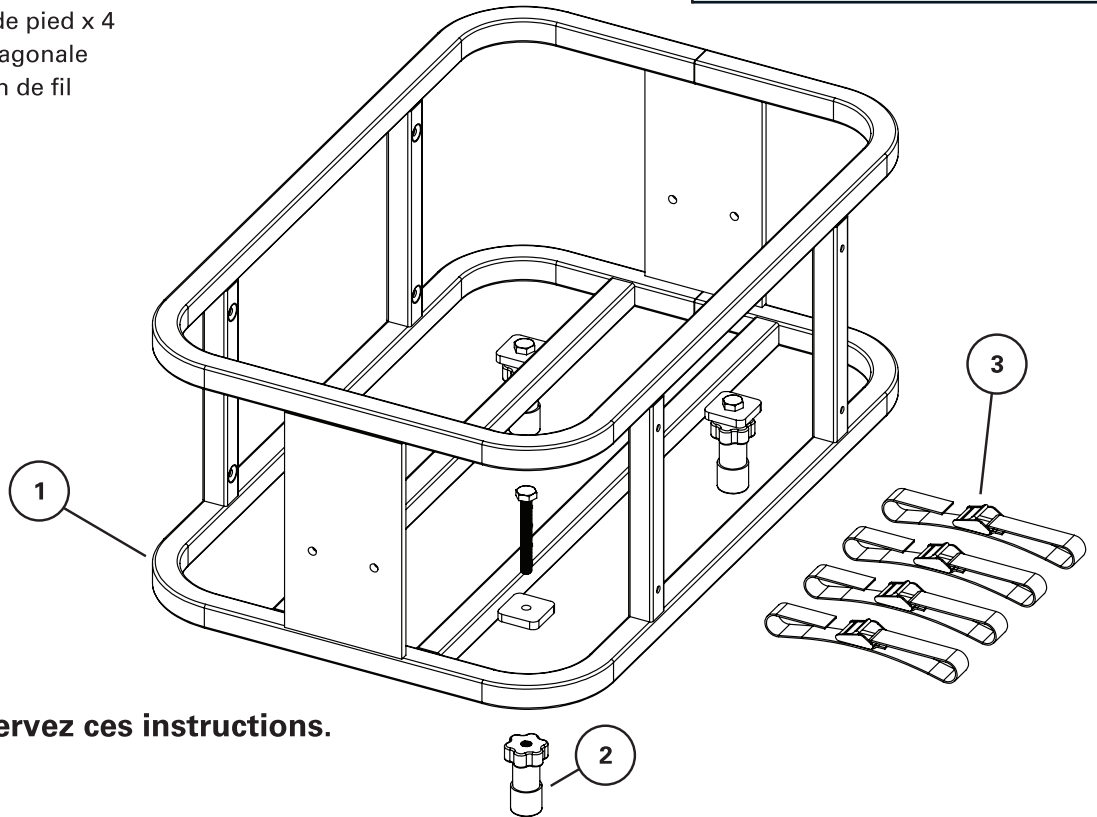

Lisez, suivez et conservez ces instructions.

**Mises en garde:**

- Assurez-vous que le rack est sécurisé avec des sangles avant chaque utilisation.
- Sécurisez toute la cargaison avant utilisation.

Garantie De Satisfaction Du Produit

Chez Extreme Max, nous sommes fiers de fabriquer des produits de qualité et souhaitons corriger toute erreur de notre part. Si vous n'êtes pas satisfait à 100% du produit, pour quelque raison que ce soit, veuillez nous contacter. Nous sommes ici pour aider!

Garantie

Ce produit est garanti pour une utilisation par les consommateurs pendant 1 an après la date d'achat au détail. La garantie ne comprend que les pièces.

Garantie valable uniquement aux États-Unis.

Ce produit est garanti à l'acheteur au détail d'origine comme étant exempt de défauts de matériaux et de fabrication, d'usure normale attendue. Cette garantie ne s'applique pas aux défauts causés par: (I) la surcharge, (II) l'abus physique de marchandises ou tout acte de vandalisme par quiconque, (III) une mauvaise installation ou utilisation contraire aux instructions, (IV) une utilisation commerciale. Le seul recours en vertu de cette garantie est à la discrétion du fabricant: le remplacement du même produit ou d'un produit similaire, ou le remboursement du prix d'achat d'origine. Extreme Max™ n'est pas responsable des dommages indirects ou accessoires. Tous les frais de transport pour traiter les demandes de garantie sont à la charge du consommateur. Extreme Max™ n'est pas responsable des frais de main-d'œuvre qui pourraient être encourus.

Pour toutes demandes, veuillez envoyer votre nom, votre adresse postale, votre numéro de téléphone principal, le reçu de vente au détail original, le résumé du défaut allégué et toutes les photos applicables à service@extrememax.com

Instructions de montage

Lisez toutes les informations incluses à la page 1 avant de commencer l'utilisation ou l'installation.

1. Réglez le porte-bagages sur le côté pour permettre l'accès aux pattes des coussins de pied.
2. Sur chaque languette, passez un boulon à tête hexagonale vers le bas à travers le trou de montage. Fixez le boulon avec un écrou. Serrer.
3. Ensuite, placez un bouton d'insertion fileté sur les filets de boulon avec l'extrémité bombée du bouton orientée vers le haut. Vissez sans serrer le bouton vers le haut jusqu'à l'écrou.
4. Placez un pied et un coussin sur le boulon et vissez-le vers le haut jusqu'à ce que la longueur désirée du coussin de pied soit atteinte.
5. Serrez le bouton d'insertion vers le bas jusqu'en haut du coussin de pied pour le fixer à la longueur choisie.

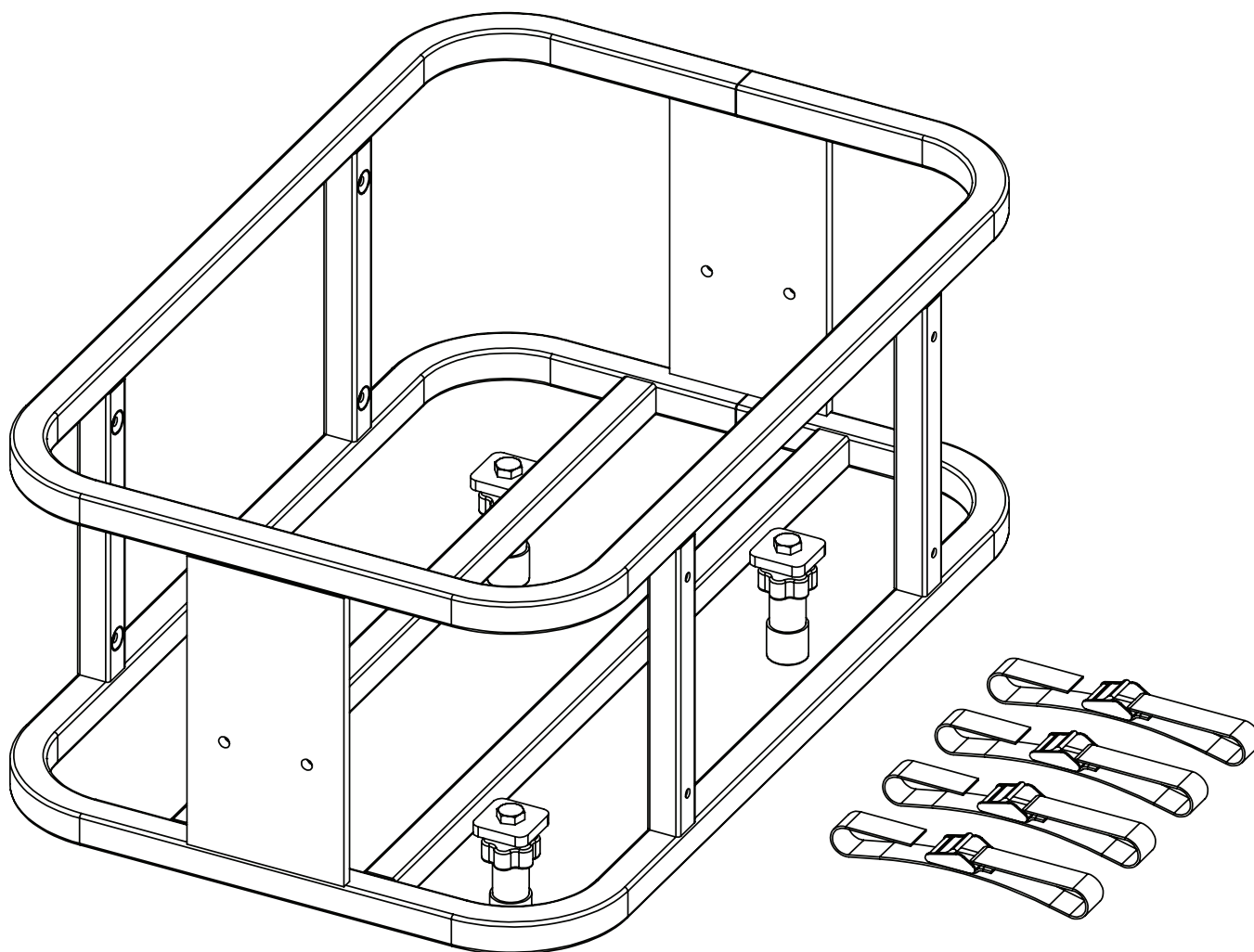

Fixation du porte-bagages à PWC:

Le porte-bagages / porte-glacière en aluminium BoatTector PWC est conçu pour être utilisé sur le pont arrière d'une motomarine. Cependant, il peut également être utilisé avec certains VTT / UTV et d'autres véhicules avec des surfaces ouvertes et plates capables de supporter le poids du porte-bagages et de la cargaison.

1. Placez le porte-bagages sur une surface plane du véhicule souhaité et ajustez les pieds à la hauteur appropriée. Les emplacements d'utilisation typiques incluent le pont arrière d'une motomarine.
2. À l'aide des sangles incluses, fixez le porte-bagages à des points d'arrimage solides et fixes sur le véhicule. Ces points peuvent inclure le pare-chocs arrière et la boucle de remorquage sur la motomarine. La fixation optimale comprend une sangle dans chacun des quatre coins du porte-bagages à un point fixe près de chaque sangle.
3. Faites basculer le rack d'avant en arrière à la main pour tester la sécurité du rack avant de faire fonctionner le PWC. Si le support semble lâche pendant ce test, déplacez la sangle dans une position différente et testez à nouveau.

À utiliser avec les blocs de carburant montables RotopaX (non inclus)

1. À l'aide du matériel fourni avec le kit RotopaX ou du matériel de rechange de taille similaire, placez la plaque de base contre le côté du porte-bagages avec les bords bombés vers l'extérieur. Faites pivoter la plaque de base de sorte que les trous de montage en forme de dôme s'alignent avec les trous de montage du porte-bagages.
2. Placez le support contre la plaque de base et alignez-le avec les trous de montage en forme de dôme. Enfilez un boulon à travers le porte-bagages et dans le support pour le fixer en place.
3. Placez un pack de carburant RotopaX sur le support. Faites pivoter la poignée du support de 90 ° pour fixer le pack de carburant.
 - Remarque: La poignée de montage peut devoir être ajustée vers l'intérieur ou vers l'extérieur en fonction de la largeur du pack de carburant. Retirez le pack de carburant du support, puis tournez la poignée dans le sens horaire ou antihoraire jusqu'à ce que la longueur désirée soit atteinte. Reportez-vous aux instructions de Rotopax pour plus d'informations.