

⚠ Warning:

5001.5028

- Use for towing only. Not for use as a “jerk” strap. Improper use may result in property damage or injury.
- Consult with manufacturer or dealer before use. Use of a tow strap may not be appropriate for all snowmbiles or ATVs.

Includes:

- Main Tow Strap
- Spindle Strap

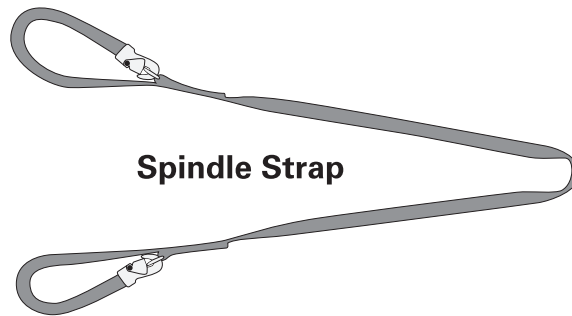
**Spindle Strap****Main Strap**

Note: Remove the drive belt of the towed sled. This will allow the track to turn freely while towed.

Product Satisfaction Guarantee

At Extreme Max, we pride ourselves on making quality products and wish to correct any mistakes on our end. If you are not 100% satisfied with the product, for any reason, please reach out to us. We are here to help!

Warranty

This product is warranted for consumer use for 2 year after the date of retail purchase. Warranty includes parts only. Warranty valid only in the USA.

This product is warranted to the original retail purchaser to be free from defects in material and workmanship, ordinary wear and tear expected. This warranty shall not apply to any defects caused by: (I) overloading, (II) physical abuse of goods or any acts of vandalism by any person, (III) improper installation or use contrary to the instructions, (IV) commercial use. The sole remedy under this warranty is at the discretion of manufacturer: the replacement of the same or similar product, or the refund of the original purchase price. Extreme Max™ is not responsible for any consequential or incidental damages. Any and all freight charges to handle warranty claims are the responsibility of the consumer. Extreme Max™ is not responsible for any labor charges that may be incurred.

For all inquiries please send your name, mailing address, main contact phone number, original retail sales receipt, summary of alleged defect and any applicable pictures to service@extrememax.com.

Step 1

Start by attaching the main strap. Thread one end of the strap through your back bumper. Secure the strap by threading the opposite end of the strap through the looped end. **(Figure 1)**

Pull the strap tight. **(Figure 2)**

Figure 1

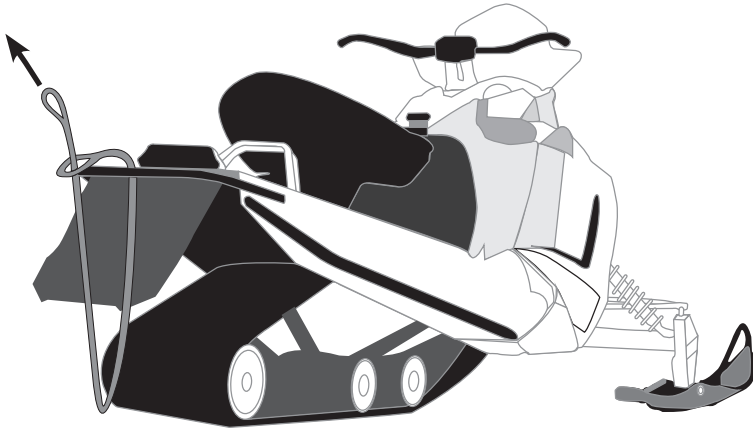
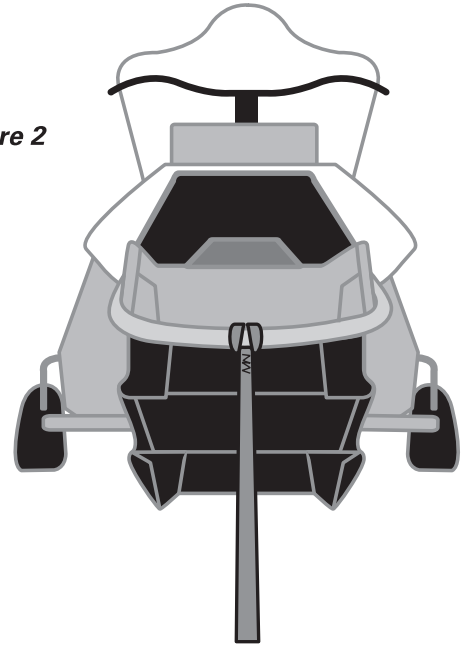

Figure 2



Step 2

Thread the Spindle Strap through the open loop at the end of the Main Tow Strap. **(Figure 3)**

Feed the Spindle Strap through the Main Tow Strap until the Main Tow Strap comes to the center of the Spindle Strap. **(Figure 4)**

Figure 3

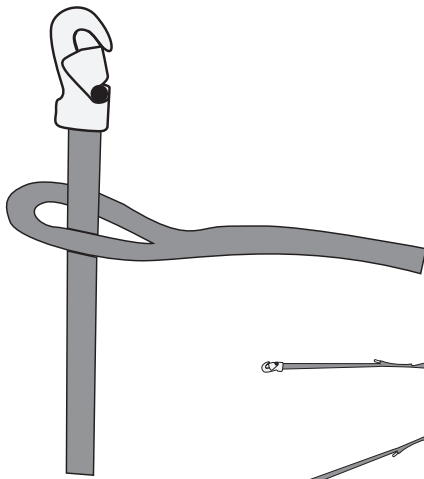
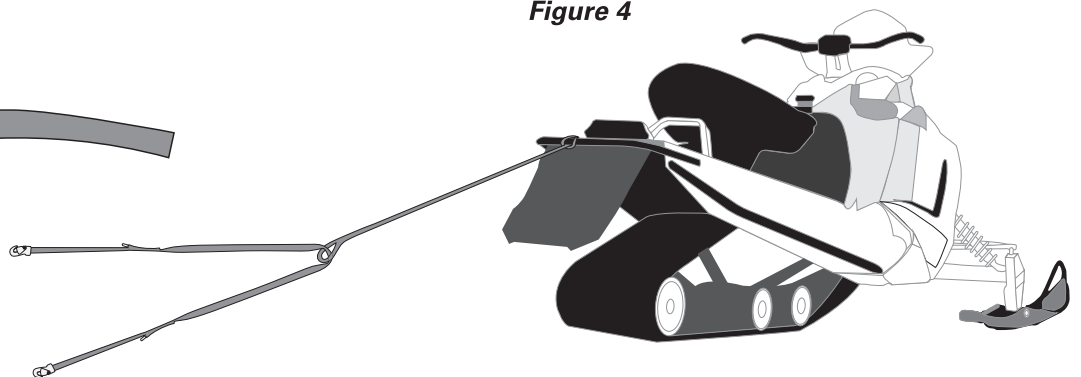

Figure 4



Step 3

Wrap one end of the Spindle Strap around a ski. Attach the snap hook to the "D" ring. **(Figure 5)**

Repeat for the other ski. **(Figure 6)**

Figure 5

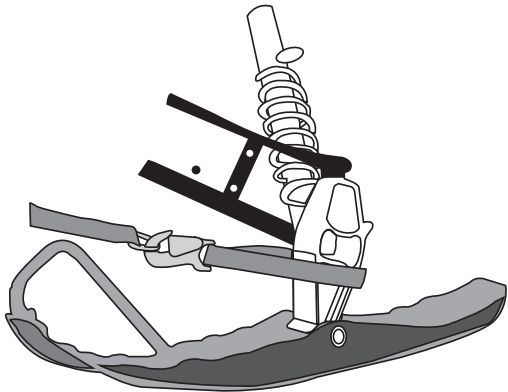
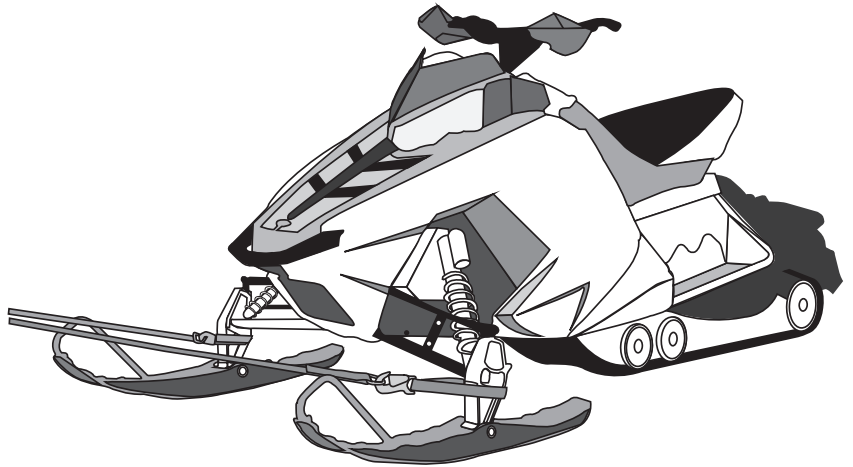

Figure 6



5001.5028

Warning:

- Utilisez pour le remorquage seulement. Ne pas utiliser comme une courroie de secousse. Une mauvaise utilisation peut entraîner des dommages matériels ou des blessures.
- Consulter le fabricant ou le revendeur avant de l'utiliser. Utilisation d'une sangle de remorquage peut ne pas convenir à tous les snowmbiles ou VTT.

Comprend:

- Principal Sangle de remorquage
- Bracelet broche

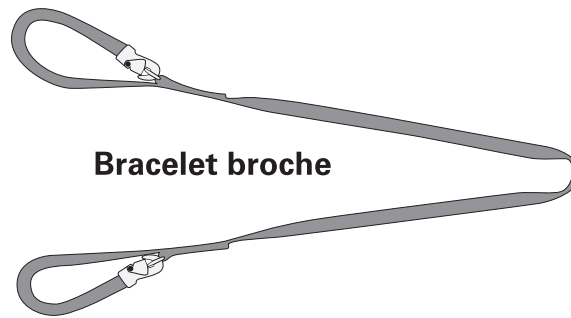
**Bracelet broche****Principal Strap**

Remarque: Retirer la courroie d'entraînement du traîneau remorqué. Cela permettra à la piste de tourner librement tout en remorqué.

Garantie De Satisfaction Du Produit

Chez Extreme Max, nous sommes fiers de fabriquer des produits de qualité et souhaitons corriger toute erreur de notre part. Si vous n'êtes pas satisfait à 100% du produit, pour quelque raison que ce soit, veuillez nous contacter. Nous sommes ici pour aider!

Garantie

Ce produit est garanti pour une utilisation par les consommateurs pendant 2 an après la date d'achat au détail. La garantie ne comprend que les pièces.
Garantie valable uniquement aux États-Unis.

Ce produit est garanti à l'acheteur au détail d'origine comme étant exempt de défauts de matériaux et de fabrication, d'usure normale attendue. Cette garantie ne s'applique pas aux défauts causés par: (I) la surcharge, (II) l'abus physique de marchandises ou tout acte de vandalisme par quiconque, (III) une mauvaise installation ou utilisation contraire aux instructions, (IV) une utilisation commerciale. Le seul recours en vertu de cette garantie est à la discrétion du fabricant: le remplacement du même produit ou d'un produit similaire, ou le remboursement du prix d'achat d'origine. Extreme Max™ n'est pas responsable des dommages indirects ou accessoires. Tous les frais de transport pour traiter les demandes de garantie sont à la charge du consommateur. Extreme Max™ n'est pas responsable des frais de main-d'œuvre qui pourraient être encourus.

Pour toutes demandes, veuillez envoyer votre nom, votre adresse postale, votre numéro de téléphone principal, le reçu de vente au détail original, le résumé du défaut allégué et toutes les photos applicables à service@extrememax.com

étape 1

Commencez par fixer la sangle principale. Enfilez une extrémité de la sangle à travers votre pare-chocs arrière. Fixez la sangle en enfilant l'extrémité opposée de la sangle à travers l'extrémité en boucle. **(Figure 1)**

Tendez la courroie. **(Figure 2)**

Figure 1

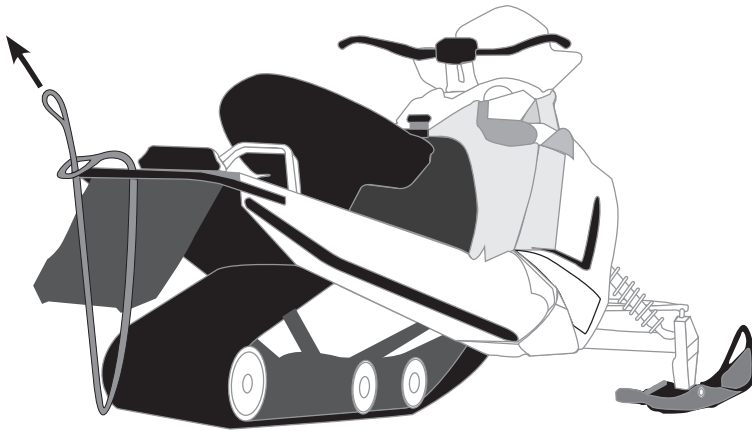
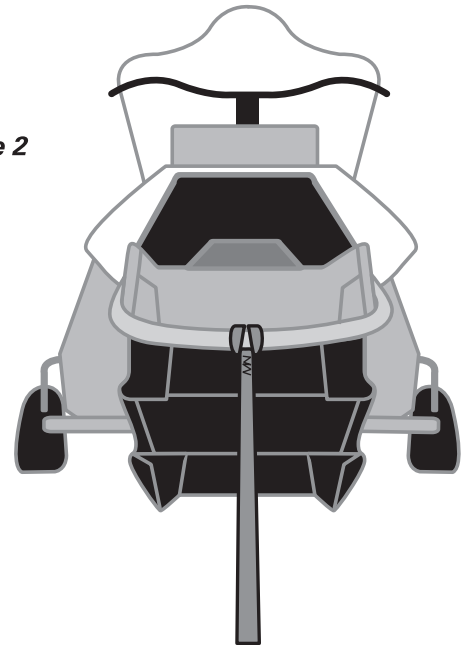

Figure 2



étape 2

Enfiler la broche dans la boucle ouverte à la fin du remorquage principal Strap. **(Figure 3)**

Nourrir la broche sangle dans le remorquage principal sangle de remorquage jusqu'à ce que le principal Strap vient au centre de la broche bracelet. **(Figure 4)**

Figure 3

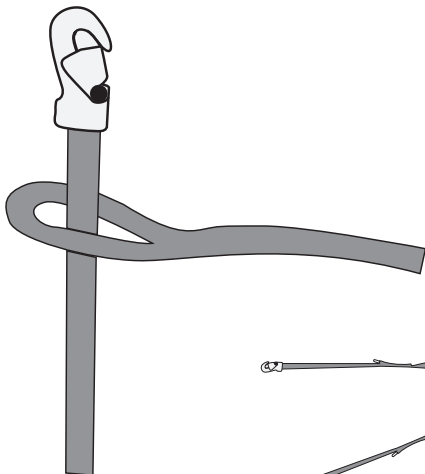
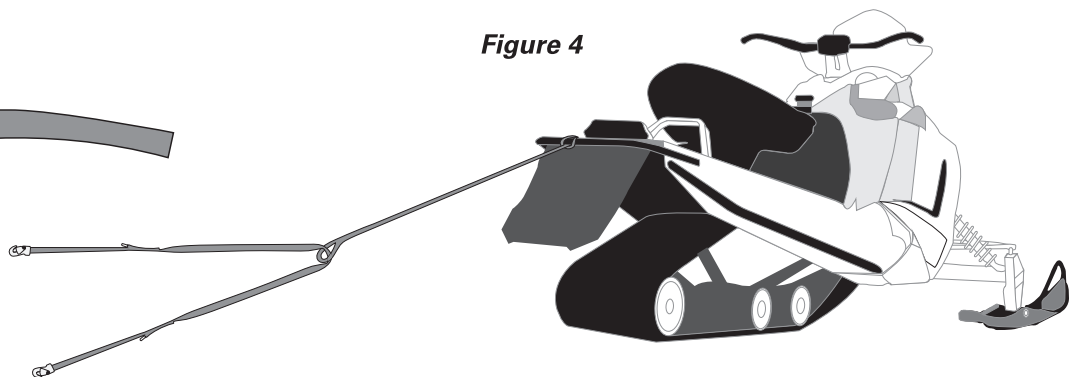

Figure 4



étape 3

Envelopper une extrémité de la sangle de la broche autour d'un ski. Fixez le mousqueton à l'anneau "D". (Figure 5)

Répétez l'opération pour l'autre ski. (Figure 6)

Figure 5

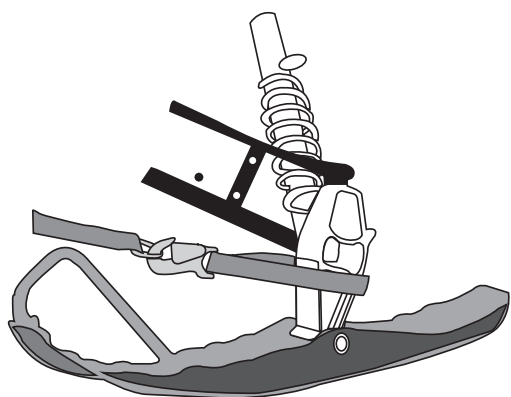

Figure 6

