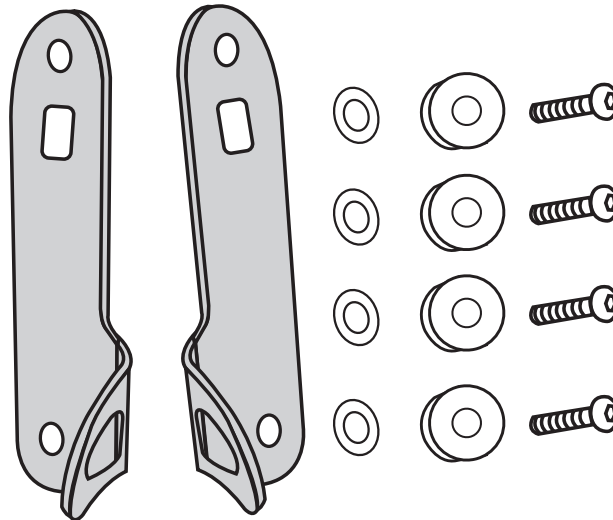

5001.5801

Includes:

1. Tie-Down Bracket – Right x 1
2. Tie-Down Bracket – Left x 1
3. Button-Head Socket Screw x 4
4. Spacer x 4
5. Flat Washer x 4

**Read, Follow, and Save These Instructions.**

Read and understand all instructions and warnings before installing or using this product. Do not remove warning stickers or labels.

⚠ Caution:**Risk of property damage.**

- Use only high-quality tie-down straps when using the tie-down brackets.
- Ensure that both brackets are tightened and secure to the motorcycle before use.
- Follow all manufacturer instructions for proper motorcycle tie-down regarding trailering, lifting, and storage of the motorcycle.

Warranty

This product is warranted for consumer use for 1 year after the date of retail purchase. Warranty includes parts only. Warranty valid only in the USA.

This product is warranted to the original retail purchaser to be free from defects in material and workmanship, ordinary wear and tear expected. This warranty shall not apply to any defects caused by: (I) overloading, (II) physical abuse of goods or any acts of vandalism by any person, (III) improper installation or use contrary to the instructions, (IV) commercial use. The sole remedy under this warranty is at the discretion of manufacturer: the replacement of the same or similar product, or the refund of the original purchase price. Extreme Max™ is not responsible for any consequential or incidental damages. Any and all freight charges to handle warranty claims are the responsibility of the consumer. Extreme Max™ is not responsible for any labor charges that may be incurred.

To submit a warranty claim please send your name, mailing address, original retail sales receipt, and summary of alleged defect to service@extrememax.com.

Installation Instructions

Read all information included on page 1 before beginning operation or installation.

1. Locate and remove the two screws fastening the right-side light bar to the motorcycle. These screws will be replaced with the provided screws. Disconnect the light bar at the connector.
2. On the backside of the light bar, place a spacer into each of the two recessed holes.
3. Position the right tie-down bracket into the correct orientation next to the light bar. (Correct orientation will have the tie-down bracket vertically positioned with the tab at the bottom end opposite the headlight.) Insert the light bar's wiring connector through the rectangular hole in the tie-down bracket. Reconnect the light bar connector to the motorcycle wiring connector.
4. Position the tie-down bracket onto the backside of the light bar and align the mounting holes. Place a flat washer onto one of the provided screws, then insert it through the light bar, spacer, and tie-down bracket at both hole locations.
5. Align the screws with the light bar mounting holes in the motorcycle. Start the thread on both screws, then evenly tighten each one until snug.
6. Repeat steps 1 through 5 for the left side of the motorcycle.

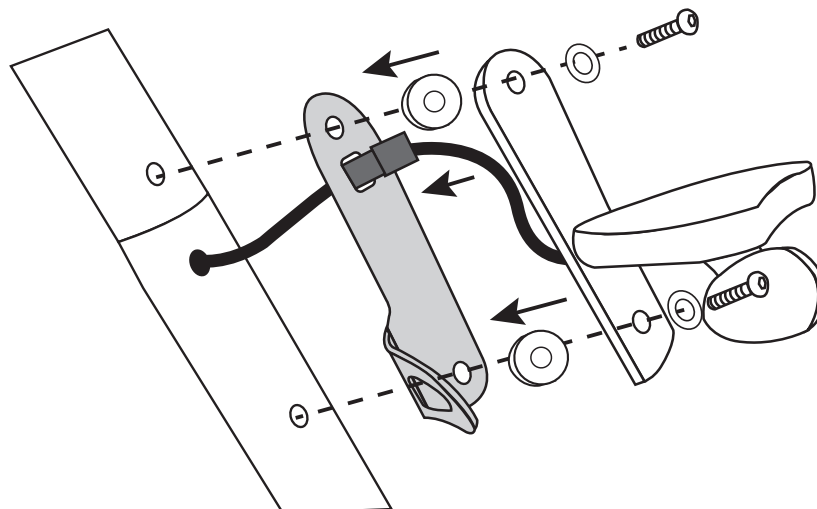
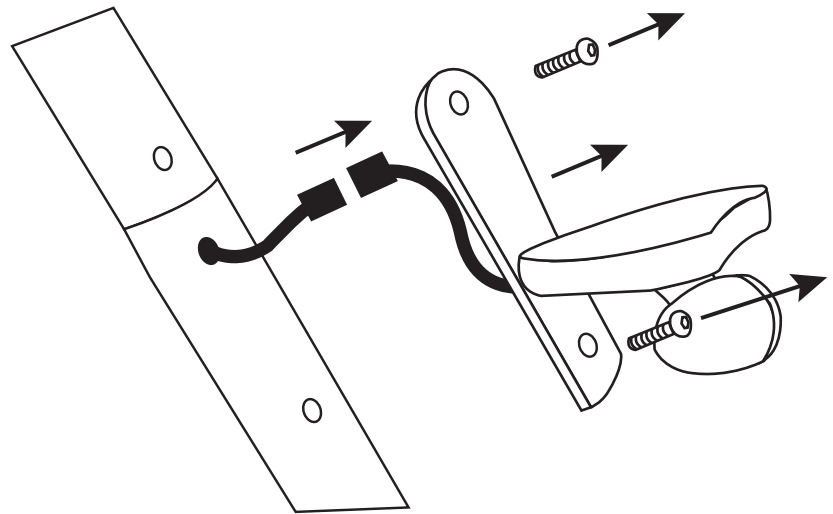
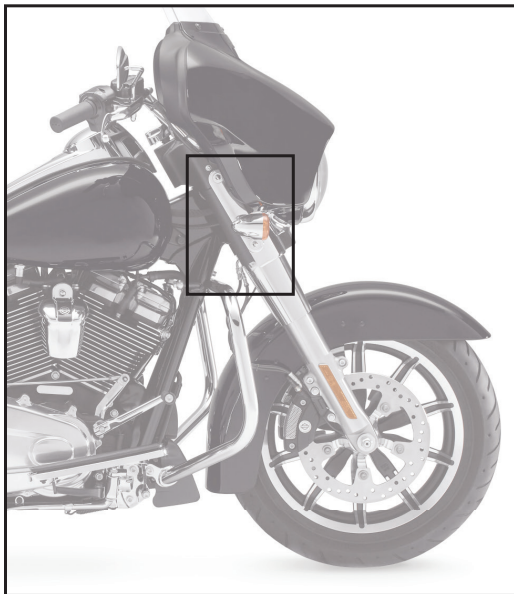

5001.5801

Comprend:

1. Support d'arrimage - Droite x 1
2. Support d'arrimage - Gauche x 1
3. Vis à tête creuse x 4
4. Entretoise x 4
5. Rondelle plate x 4

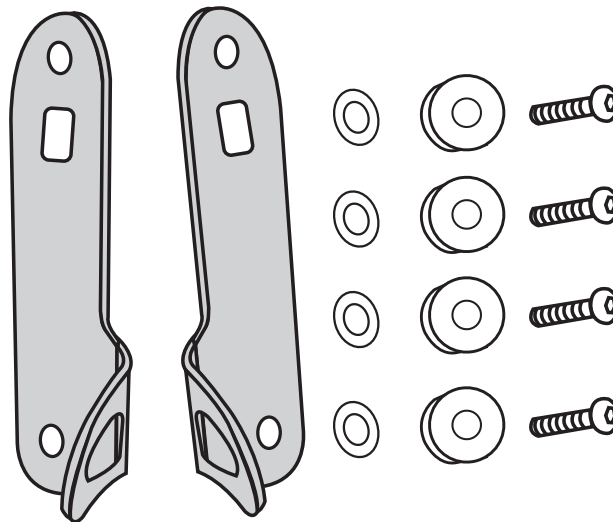
**Lisez, suivez et enregistrez ces instructions.**

Lisez et comprenez toutes les instructions et avertissements avant d'installer ou d'utiliser ce produit. Ne retirez pas les autocollants ou les étiquettes d'avertissement.

⚠ Mise en garde:**Risque de dommages matériels.**

- Utilisez uniquement des sangles d'arrimage de haute qualité lors de supports d'arrimage.
- Assurez-vous que les deux supports sont serrés et fixés à la moto avant utilisation.
- Suivez toutes les instructions du fabricant pour un bon arrimage de la moto concernant le remorquage, le levage et le stockage de la moto.

Garantie

Ce produit est garanti pour une utilisation par les consommateurs pendant 1 an après la date d'achat au détail. La garantie ne comprend que les pièces. Garantie valable uniquement aux États-Unis.

Ce produit est garanti à l'acheteur au détail d'origine comme étant exempt de défauts de matériaux et de fabrication, d'usure normale attendue. Cette garantie ne s'applique pas aux défauts causés par: (I) la surcharge, (II) l'abus physique des marchandises ou tout acte de vandalisme par quiconque, (III) une mauvaise installation ou utilisation contraire aux instructions, (IV) une utilisation commerciale. Le seul recours en vertu de cette garantie est à la discrétion du fabricant: le remplacement du même produit ou d'un produit similaire, ou le remboursement du prix d'achat d'origine. Extreme Max™ n'est pas responsable des dommages indirects ou accessoires. Tous les frais de transport pour traiter les demandes de garantie sont à la charge du consommateur. Extreme Max™ n'est pas responsable des frais de main-d'œuvre qui pourraient être encourus.

Pour soumettre une réclamation au titre de la garantie, veuillez envoyer votre nom, votre adresse postale, le reçu de vente original et le résumé du défaut allégué à service@extrememax.com.

Instructions D'installation

Lisez toutes les informations incluses à la page 1 avant de commencer l'opération ou l'installation.

1. Repérez et retirez les deux vis fixant la barre lumineuse droite à la moto. Ces vis seront remplacées par les vis fournies. Débranchez la barre lumineuse au niveau du connecteur.
2. À l'arrière de la barre lumineuse, placez une entretoise dans chacun des deux trous encastrés.
3. Positionnez le support de fixation droit dans le bon sens à côté de la barre lumineuse. (L'orientation correcte aura le support d'arrimage positionné verticalement avec la languette à l'extrémité inférieure opposée au phare.) Insérez le connecteur de câblage de la barre lumineuse dans le trou rectangulaire du support d'arrimage. Rebranchez le connecteur de la barre lumineuse au connecteur de câblage de la moto.
4. Positionnez le support de fixation sur l'arrière de la barre lumineuse et alignez les trous de montage. Placez une rondelle plate sur l'une des vis fournies, puis insérez-la dans la barre lumineuse, l'entretoise et le support d'arrimage aux deux emplacements des trous.
5. Alignez les vis avec les trous de montage de la barre lumineuse de la moto. Commencer le filetage sur les deux vis, puis serrer uniformément chacune jusqu'à ce qu'elle soit bien ajustée.
6. Répétez les étapes 1 à 5 pour le côté gauche de la moto.

