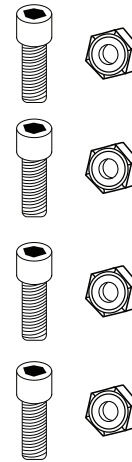
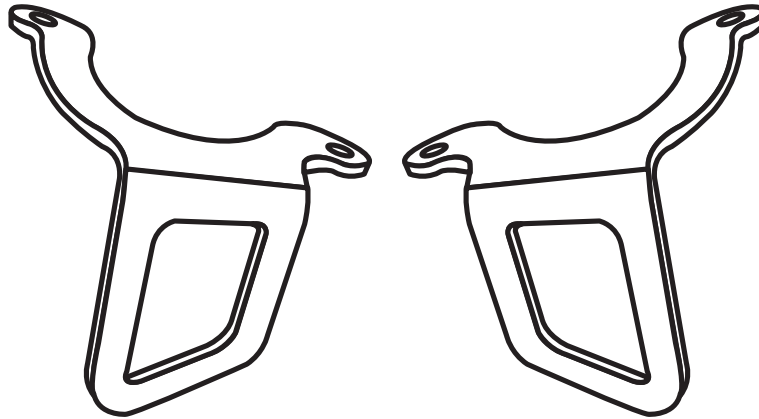

5001.5804

**Includes:**

1. Tie-Down Bracket Right x 1
2. Tie-Down Bracket Left x 1
3. 1/4 – 20 x 3/4" Socket Head Cap Screw x 4
4. 1/4 – 20 Nylon Hex Nut x 4

**Read, Follow, and Save These Instructions.**

Read and understand all instructions and warnings before installing or using this product. Do not remove warning stickers or labels.

**⚠ Caution:****Risk of property damage.**

- Ensure both brackets are tightened and secure to the motorcycle before use.
- Follow all manufacturer instructions for proper motorcycle tie-down regarding trailering, lifting, and storage of the motorcycle.
- Use only high-quality tie-down straps when using the tie-down brackets.
- Ensure the motorcycle is resting evenly on a hard level surface. Turn off the ignition and wait for the machine to cool before attempting installation.

**Warranty**

This product is warranted for consumer use for 1 year after the date of retail purchase. Warranty includes parts only. Warranty valid only in the USA.

This product is warranted to the original retail purchaser to be free from defects in material and workmanship, ordinary wear and tear expected. This warranty shall not apply to any defects caused by: (I) overloading, (II) physical abuse of goods or any acts of vandalism by any person, (III) improper installation or use contrary to the instructions, (IV) commercial use. The sole remedy under this warranty is at the discretion of manufacturer: the replacement of the same or similar product, or the refund of the original purchase price. Extreme Max™ is not responsible for any consequential or incidental damages. Any and all freight charges to handle warranty claims are the responsibility of the consumer. Extreme Max™ is not responsible for any labor charges that may be incurred.

To submit a warranty claim please send your name, mailing address, original retail sales receipt, and summary of alleged defect to [service@extrememax.com](mailto:service@extrememax.com).

## Installation Instructions

*Read all information included on page 1 before beginning operation or installation.*

1. Locate the right fork tube (brake side) just under the triple clamp. Place the right tie-down bracket around the right fork tube and under the triple clamp. Make sure the bracket and triple clamp holes are aligned.
2. Start by inserting a screw through the triple clamp and into the back side hole of the bracket. Secure the screw with a hex nut. Do not over tighten.
3. Repeat for the front side hole by inserting a screw through the triple clamp and into the bracket. Secure the screw with a hex nut. Do not over tighten.
4. Properly secure the bracket by tightening all of the screws and nuts using an allen/combo wrench.
5. Repeat steps for left side tie-down bracket.

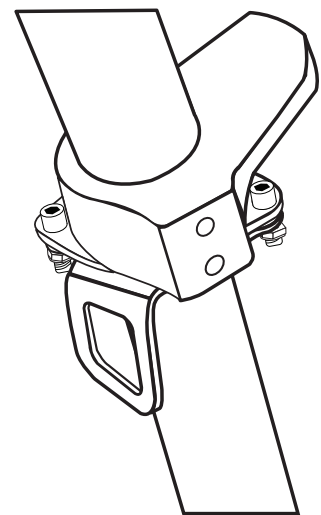
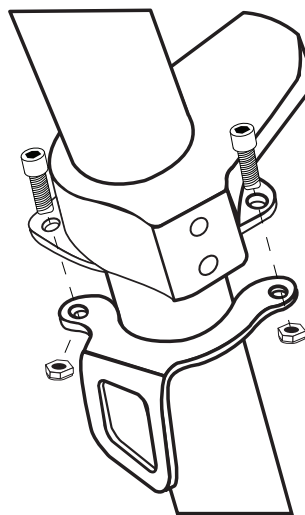
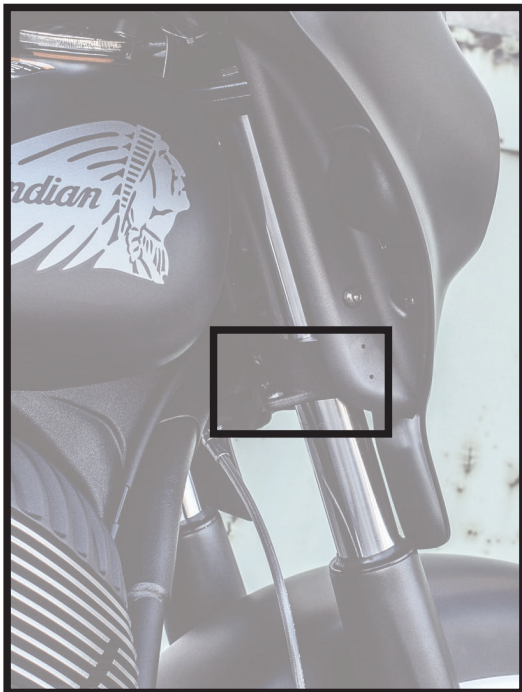

5001.5804

**Comprend:**

1. Support d'arrimage droit x 1
2. Support d'arrimage gauche x 1
3. 1/4 – 20 x 3/4" Vis d'assemblage à tête creuse x 4
4. 1/4 – Écrou hexagonal en nylon x 4

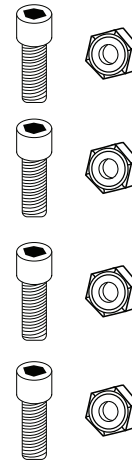
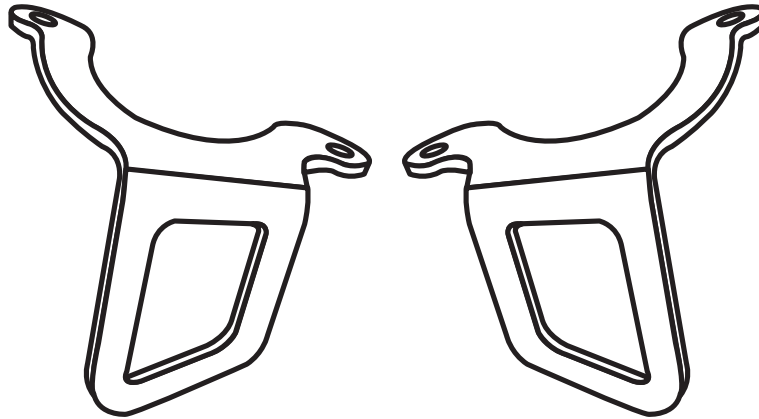
**Lisez, suivez et enregistrez ces instructions.**

Lisez et comprenez toutes les instructions et avertissements avant d'installer ou d'utiliser ce produit. Ne retirez pas les autocollants ou les étiquettes d'avertissement.

**⚠ Mise en garde:****Risque de dommages matériels.**

- Assurez-vous que les deux supports sont serrés et fixés à la moto avant utilisation.
- Suivez toutes les instructions du fabricant pour un bon arrimage de la moto concernant le remorquage, le levage et le stockage de la moto.
- Utilisez uniquement des sangles d'arrimage de haute qualité lorsque vous utilisez les supports d'arrimage.
- Assurez-vous que la moto repose uniformément sur une surface dure et de niveau. Coupez le contact et attendez que la machine refroidisse avant de tenter l'installation.

**Garantie**

Ce produit est garanti pour une utilisation par les consommateurs pendant 1 an après la date d'achat au détail. La garantie ne comprend que les pièces. Garantie valable uniquement aux États-Unis.

Ce produit est garanti à l'acheteur au détail d'origine comme étant exempt de défauts de matériaux et de fabrication, d'usure normale attendue. Cette garantie ne s'applique pas aux défauts causés par: (I) la surcharge, (II) l'abus physique des marchandises ou tout acte de vandalisme par quiconque, (III) une mauvaise installation ou utilisation contraire aux instructions, (IV) une utilisation commerciale. Le seul recours en vertu de cette garantie est à la discrétion du fabricant: le remplacement du même produit ou d'un produit similaire, ou le remboursement du prix d'achat d'origine. Extreme Max™ n'est pas responsable des dommages indirects ou accessoires. Tous les frais de transport pour traiter les demandes de garantie sont à la charge du consommateur. Extreme Max™ n'est pas responsable des frais de main-d'œuvre qui pourraient être encourus.

Pour soumettre une réclamation au titre de la garantie, veuillez envoyer votre nom, votre adresse postale, le reçu de vente original et le résumé du défaut allégué à [service@extrememax.com](mailto:service@extrememax.com).

## Instructions D'installation

*Lisez toutes les informations incluses à la page 1 avant de commencer l'opération ou l'installation.*

1. Localisez le tube de fourche droit (côté frein) juste sous le triple collier. Placez le support d'arrimage droit autour du tube de fourche droit et sous la triple pince. Assurez-vous que le support et les trois trous de serrage sont alignés.
2. Commencez par insérer une vis dans la triple pince et dans le trou arrière du support. Fixez la vis avec un écrou hexagonal. Ne pas trop serrer.
3. Répétez l'opération pour le trou latéral avant en insérant une vis dans le triple collier et dans le support. Fixez la vis avec un écrou hexagonal. Ne pas trop serrer.
4. Fixez correctement le support en serrant toutes les vis et les écrous à l'aide d'une clé Allen / combo.
5. Répétez les étapes pour le support d'arrimage du côté gauche.

