

5600.3274

Item	Part Number	Description	Qty
1	3274-001	Mount Plate, Winch Mount	1
2	3274-002	Fairlead Mount, Winch Mount	1
3	3274-003	Tube Bracket, Winch Mount	2
4	90386A108	M8 x 20mm x 1.25, Flange Bolt, Zinc	6
5	92461A400	M8 x 1.25 Flanged Lock Nut, Zinc	8
6	91280A550	M8 x 1.25 x 60mm, 8.8, HH, Zinc	2
7	91166A270	M8, Washer, Zinc	2

## Required Tools - Not Included

1. Winch
2. Roller Fairlead

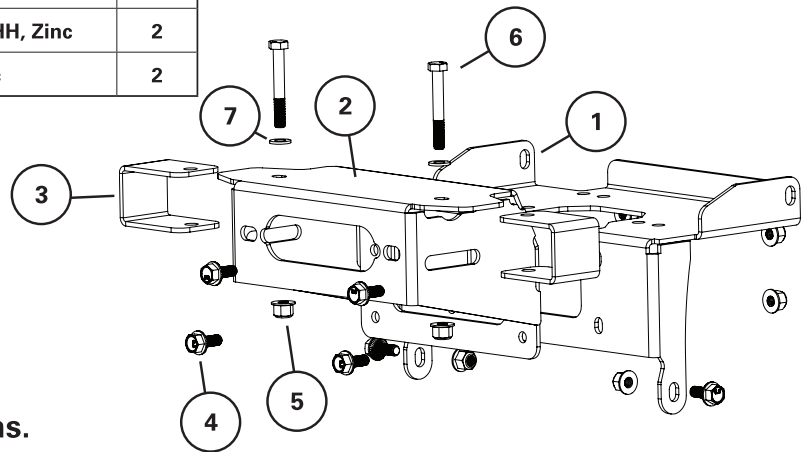

## Read, Follow, and Save These Instructions.

### Prior to Installation:

1. Turn off vehicle and lock the brakes.
2. Locate the battery compartment. Remove the ground terminal, then the positive terminal to disconnect the battery cables.

### **Warnings:**

Risk of personal injury or property damage. An improperly mounted winch may result in a sudden release of the winch mount and/or winch from the UTV frame. Follow all winch manufacturer's instructions for proper mounting and use of your winch.

## Product Satisfaction Guarantee

At Extreme Max, we pride ourselves on making quality products and wish to correct any mistakes on our end. If you are not 100% satisfied with the product, for any reason, please reach out to us. We are here to help!

## Warranty

This product is warranted for consumer use for 2 years after the date of retail purchase. Warranty includes parts only. Warranty valid only in the USA.

This product is warranted to the original retail purchaser to be free from defects in material and workmanship, ordinary wear and tear expected. This warranty shall not apply to any defects caused by: (I) overloading, (II) physical abuse of goods or any acts of vandalism by any person, (III) improper installation or use contrary to the instructions, (IV) commercial use. The sole remedy under this warranty is at the discretion of manufacturer: the replacement of the same or similar product, or the refund of the original purchase price. Extreme Max™ is not responsible for any consequential or incidental damages. Any and all freight charges to handle warranty claims are the responsibility of the consumer. Extreme Max™ is not responsible for any labor charges that may be incurred.

For all inquiries please send your name, mailing address, main contact phone number, original retail sales receipt, summary of alleged defect and any applicable pictures to [service@extrememax.com](mailto:service@extrememax.com).

## Installation Instructions

*Read all information included on page 1 before beginning operation or installation.*

**Note:** *Inspect contents of package prior to installation to ensure that all hardware and items required for installation have been included.*

1. Remove the front bumper of the vehicle by unfastening the five bumper bolts located each on the driver and passenger side of the vehicle.
2. Install the winch mount plate by setting it in place followed by inserting one of the upper OEM bolts (Fig.1, A) (removed in step 1) through the bumper and the mount to hold it into place. Using an M8 x 20mm x 1.25 bolt and M8 x 1.25 nut, fasten the bottom of the mount through the bumper fascia.
3. Position the fairlead mount into the bumper and attach tube brackets over the square tube frame located on the bumper and into the fairlead bracket. Fasten loosely using M8 x 60mm x 1.25 bolts and M8 x 1.25 nuts.
4. Secure the winch mount to the fairlead mount using four M8 x 20mm x 1.25 bolts and four M8 x 1.25 nuts.  
**Note:** Ensure that the winch mount is properly centered on frame tube of the bumper prior to tightening ALL hardware.
5. Insert your winch upside down with the motor on the driver side of the vehicle and the clutch positioned on the passenger side. Secure the winch to the winch mount using the hardware included with the winch.
6. Return the bumper to its original position by using the OEM hex flange bolts and OEM allen head bolts previously removed in step 1. **Note:** Some fasteners may need to be loosened to properly install the bumper back into the vehicle and then re-tightened when bumper is properly attached.

**Figure 1**

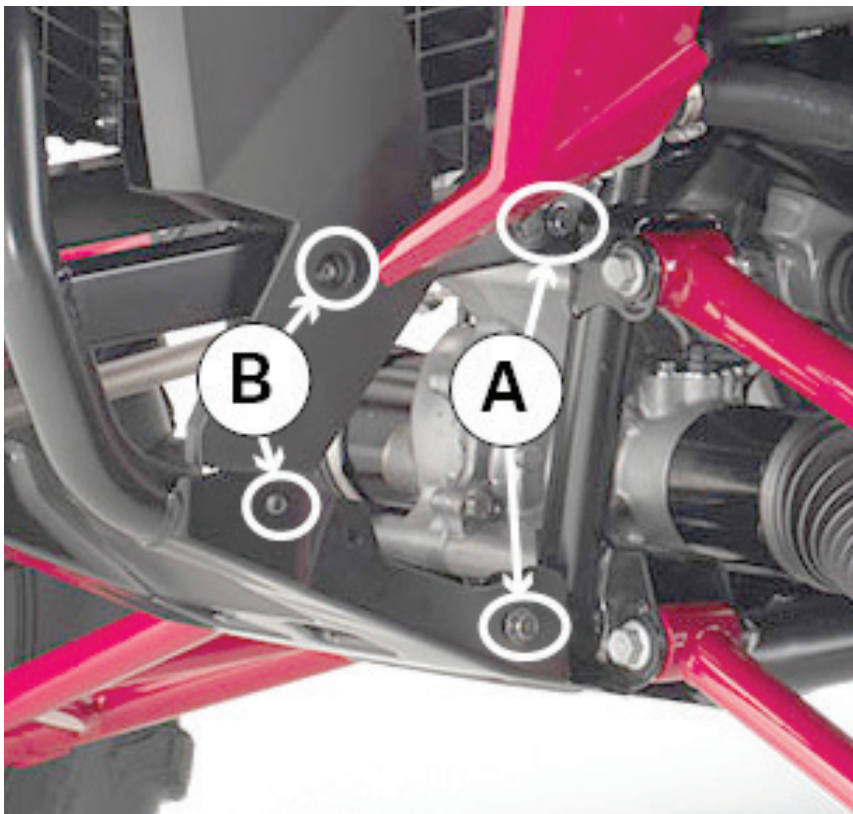

5600.3274

Article	Numéro d'article	La description	Qté
1	3274-001	Plaque de montage, montage sur treuil	1
2	3274-002	Support de chaumard, support de treuil	1
3	3274-003	Support de tube, support de treuil	2
4	90386A108	M8 x 20 mm x 1,25, boulon à bride, zinc	6
5	92461A400	Écrou de blocage à bride M8 x 1,25, zinc	8
6	91280A550	M8 x 1,25 x 60 mm, 8,8, HH, zinc	2
7	91166A270	M8, Rondelle, Zinc	2

### Outils requis - Non inclus

1. Treuil
2. Guide-câble à rouleaux

**Remarque :** les outils ci-dessus sont requis mais ne sont pas inclus avec l'achat du support de treuil.

### Lisez, suivez et enregistrez ces instructions.

#### Avant l'installation:

1. Éteignez le véhicule et verrouillez les freins.
2. Localisez le compartiment à piles. Retirez la borne de masse, puis la borne positive pour déconnecter les câbles de batterie.

### Avertissements:

Risque de blessures corporelles ou de dommages matériels. Un treuil mal monté peut entraîner un détachement soudain du support de treuil et/ou du treuil du cadre UTV. Suivez toutes les instructions du fabricant du treuil pour un montage et une utilisation appropriés de votre treuil.

### Garantie De Satisfaction Du Produit

Chez Extreme Max, nous sommes fiers de fabriquer des produits de qualité et souhaitons corriger toute erreur de notre part. Si vous n'êtes pas satisfait à 100% du produit, pour quelque raison que ce soit, veuillez nous contacter. Nous sommes ici pour aider!

### Garantie

Ce produit est garanti pour une utilisation par les consommateurs pendant 1 an après la date d'achat au détail. La garantie ne comprend que les pièces.

Garantie valable uniquement aux États-Unis.

Ce produit est garanti à l'acheteur au détail d'origine comme étant exempt de défauts de matériaux et de fabrication, d'usure normale attendue. Cette garantie ne s'applique pas aux défauts causés par: (I) la surcharge, (II) l'abus physique de marchandises ou tout acte de vandalisme par quiconque, (III) une mauvaise installation ou utilisation contraire aux instructions, (IV) une utilisation commerciale. Le seul recours en vertu de cette garantie est à la discrétion du fabricant: le remplacement du même produit ou d'un produit similaire, ou le remboursement du prix d'achat d'origine. Extreme Max™ n'est pas responsable des dommages indirects ou accessoires. Tous les frais de transport pour traiter les demandes de garantie sont à la charge du consommateur. Extreme Max™ n'est pas responsable des frais de main-d'œuvre qui pourraient être encourus.

**Pour toutes demandes, veuillez envoyer votre nom, votre adresse postale, votre numéro de téléphone principal, le reçu de vente au détail original, le résumé du défaut allégué et toutes les photos applicables à [service@extrememax.com](mailto:service@extrememax.com)**

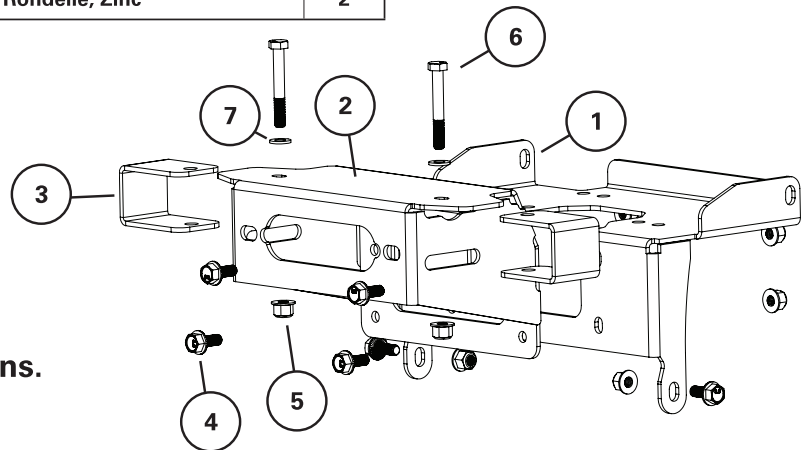

## Instructions d'installation

*Lisez toutes les informations incluses à la page 1 avant de commencer l'utilisation ou l'installation.*

**Remarque :** *Inspectez le contenu de l'emballage avant l'installation pour vous assurer que tout le matériel et les éléments requis pour l'installation ont été inclus.*

1. Retirez le pare-chocs avant du véhicule en dévissant les cinq boulons de pare-chocs situés chacun du côté conducteur et passager du véhicule.
2. Installez la plaque de montage du treuil en la mettant en place, puis en insérant l'un des boulons OEM supérieurs (Fig.1, A) à travers le pare-chocs et le support pour le maintenir en place. À l'aide d'un boulon M8 x 20 mm x 1,25 et d'un écrou M8 x 1,25, fixez le bas du support à travers le pare-chocs.
3. Positionnez le support de guide-câble dans le pare-chocs et fixez les supports de tube sur le cadre de tube carré situé sur le pare-chocs et dans le support de guide-câble. Fixez sans serrer à l'aide de boulons M8 x 60 mm x 1,25 et d'écrous M8 x 1,25.
4. Fixez le support de treuil au support de guide-câble à l'aide de quatre boulons M8 x 20 mm x 1,25 et de quatre écrous M8 x 1,25. **Remarque:** assurez-vous que le support de treuil est correctement centré sur le tube du cadre du pare-chocs avant de serrer TOUT le matériel.
5. Insérez votre treuil à l'envers avec le moteur du côté conducteur du véhicule et l'embrayage positionné du côté passager. Fixez le treuil au support de treuil à l'aide du matériel inclus avec le treuil.
6. Remettez le pare-chocs dans sa position d'origine en utilisant les boulons à bride hexagonale OEM et les boulons à tête Allen OEM précédemment retirés à l'étape 1. **Remarque:** Certaines fixations peuvent avoir besoin d'être desserrées pour réinstaller correctement le pare-chocs dans le véhicule, puis resserrées lorsque le pare-chocs est bien attaché.

**Figure 1**

