

Includes:

- (2) Ski Dollies
- (2) Hook and Loop Straps
- (1) Track Dolly

5800.2000 - Red
5800.2003 - Black
5800.2006 - Green
5800.2009 - Grey
5800.2012 - Blue

IMPORTANT INFORMATION

Read and understand all instructions and warnings prior to use.

 **WARNING:**

- Improper use of these dollies may cause loss of load, resulting in personal injury or property damage.
- Do not use dollies to move anything other than snowmobiles. Moving other items or persons using these dollies may result in personal injury or property damage.
- Do not use dollies to tow snowmobiles. Use dollies only by pushing the loaded, secured snowmobile at a walking pace. Towing a snowmobile behind a vehicle, or exceeding a normal walking pace may cause loss of load resulting in personal injury or property damage.
- Do not exceed 1,500 lb. weight capacity. Overloading the dollies may result in personal injury or property damage.
- Always properly secure snowmobile to dollies. Improperly secured dollies may cause loss of load, resulting in personal injury or property damage.
- Check dollies for structural integrity prior to use. If the dolly is cracked, dented, or bent, its structure is compromised. Use of damaged dollies may result in personal injury or property damage.
- Do not use dollies if straps are torn or frayed. Use of dollies with damaged straps may result in personal injury or property damage.
- Dollies should be dry during loading. Moisture on the dolly surface may cause the snowmobile to slip off, resulting in personal injury or property damage.
- Only use snowmobile dollies on smooth, level surfaces. Use of dollies on uneven surfaces may result in personal injury or property damage.
- Always balance the snowmobile properly on the dollies. Ski dollies should be positioned in the center of the skis, and the track dolly should be in the center of the track, one foot from the back of the snowmobile. Incorrect positioning will result in an unbalanced load, and may result in personal injury, property damage, or loss of load.

Product Satisfaction Guarantee

At Extreme Max, we pride ourselves on making quality products and wish to correct any mistakes on our end. If you are not 100% satisfied with the product, for any reason, please reach out to us. We are here to help!

Warranty

This product is warranted for consumer use for 2 years after the date of retail purchase. Warranty includes parts only. Warranty valid only in the USA.

This product is warranted to the original retail purchaser to be free from defects in material and workmanship, ordinary wear and tear expected. This warranty shall not apply to any defects caused by: (I) overloading, (II) physical abuse of goods or any acts of vandalism by any person, (III) improper installation or use contrary to the instructions, (IV) commercial use. The sole remedy under this warranty is at the discretion of manufacturer: the replacement of the same or similar product, or the refund of the original purchase price. Extreme Max™ is not responsible for any consequential or incidental damages. Any and all freight charges to handle warranty claims are the responsibility of the consumer. Extreme Max™ is not responsible for any labor charges that may be incurred.

For all inquiries please send your name, mailing address, main contact phone number, original retail sales receipt, summary of alleged defect and any applicable pictures to service@extrememax.com.

Using the Hook and Loop Straps on to the Ski Dollies

1. Insert the flat end of hook and loop strap through the center sidewall slot on the dolly. Pass the inserted end through the loop at the opposite end of the strap and pull tight to secure the strap to the dolly. Repeat for the second dolly and strap.
2. Lift the front of one snowmobile ski off the ground using the ski loop.
3. Place a dolly underneath the lifted center of the ski, directly below the spindle.
4. Lower the ski loop, allowing the ski to pivot onto the dolly and be supported off the ground.
5. Place the hook and loop strap face-up over the top of the ski, just in front of the spindle. Slide the strap through the opposite slot in the dolly sidewall, then fasten it back onto itself. The strap should sit snugly against the ski with no twists or knots.
6. Repeat steps 2-5 for the remaining ski and dolly.

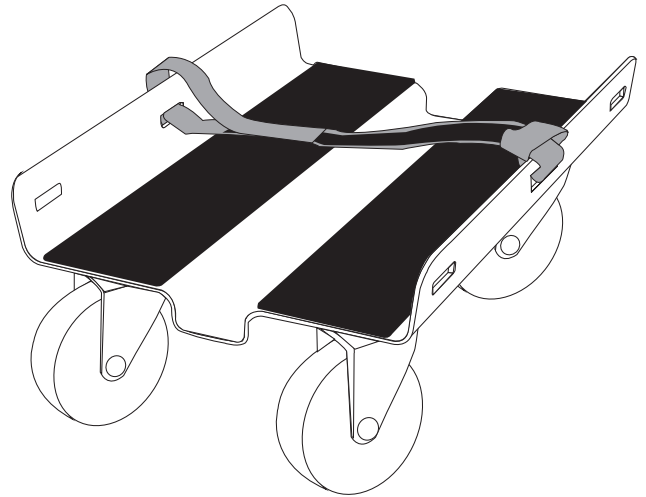
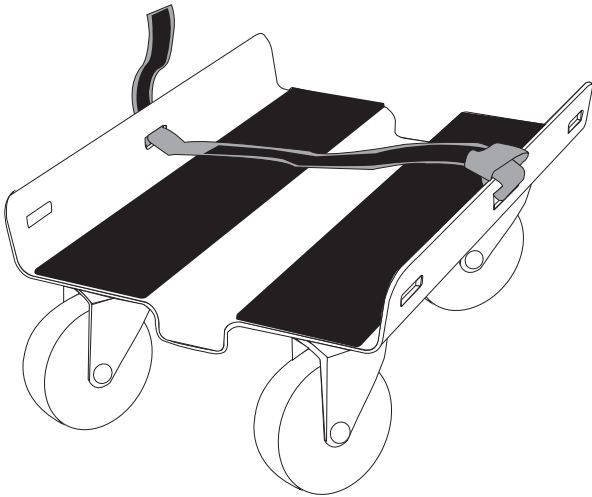
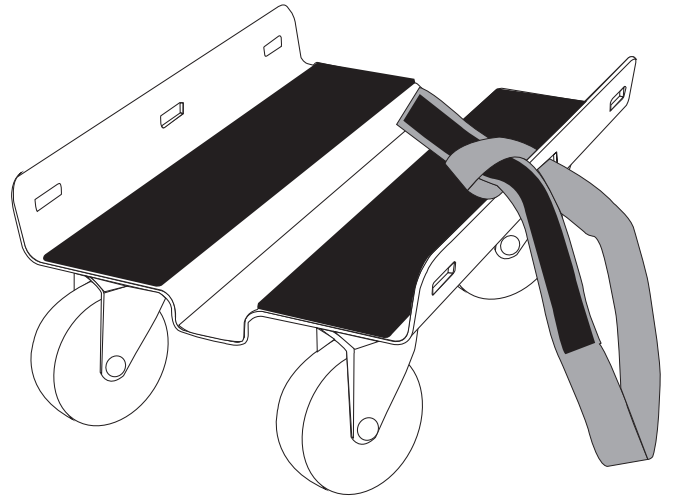
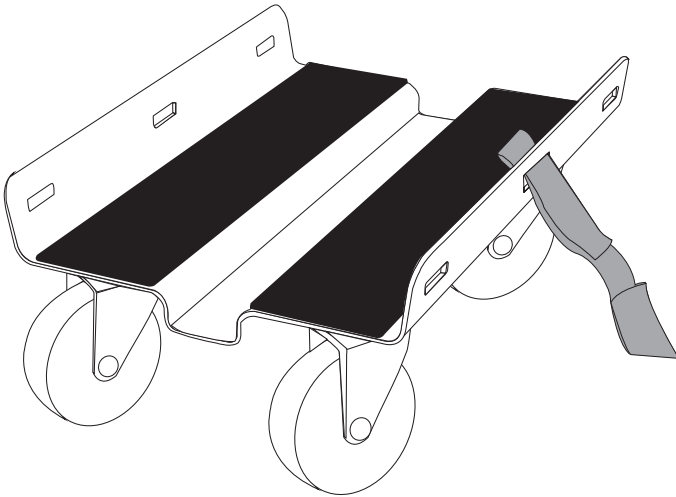

Using the Ski Dollies

1. Locate the center of the snowmobile ski.
2. Lift the ski using the front loop.
3. Place the dolly under the lifted center of the ski.
4. Release the loop of the ski, allowing the ski to rest on the dolly.
5. Secure the ski using the Velcro strap. The ski should fit into the ridged center of the dolly.
6. Check the strap for security. Strap should be tightly secured without twists or knots in the strap.
7. Repeat steps 1-6 to secure the dolly to the opposite ski.

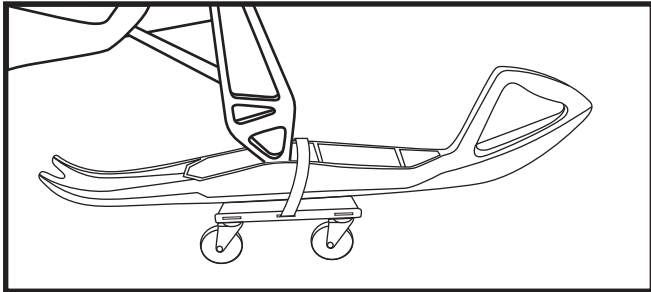
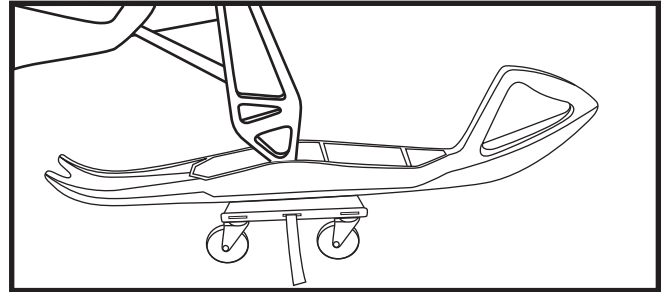
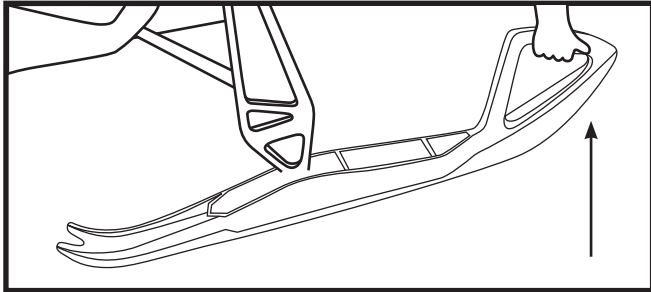

Using the Track Dolly

1. Place the track dolly alongside the track, 1 foot from the rear of the snowmobile.
2. Lift the bumper and place track dolly in the center of the track. For the snowmobile to balance properly, the track dolly should be in the center of the track, one foot from the rear of the snowmobile.

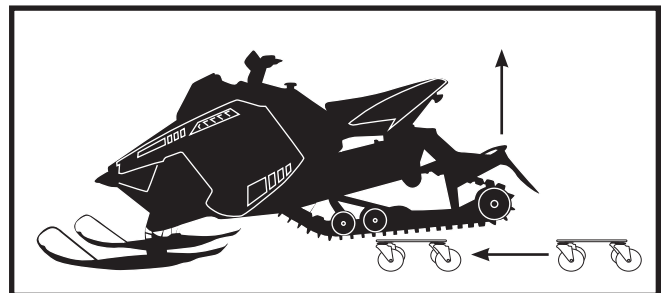
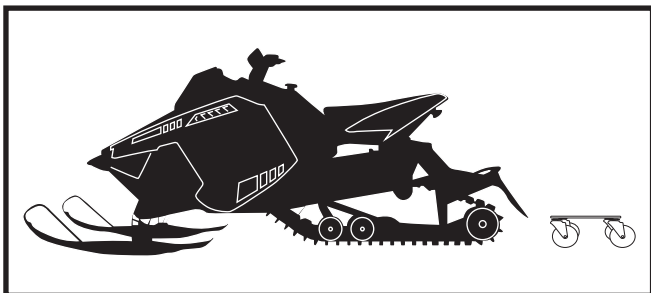

Comprend:

- (2) Transporteur Ski
- (2) Sangles Crochet Et Boucle
- (1) Transporteur Piste

5800.2000 - Rouge
5800.2003 - Noir
5800.2006 - Vert
5800.2009 - Gris
5800.2012 - Bleu

INFORMATIONS IMPORTANTES

Lire et comprendre toutes les instructions et les avertissements avant de les utiliser.

 **AVERTISSEMENT**

- Une mauvaise utilisation de ce produit peut entraîner une perte de charge, entraînant des blessures ou des dommages matériels.
- Ne pas utiliser le produit à déplacer autre qu'une motoneige rien. Déménagement autres objets ou des personnes utilisant ce produit peut entraîner des blessures ou des dommages matériels.
- Ne pas utiliser le produit pour remorquer motoneiges. Utilisez uniquement en poussant la charge, motoneige fixé à un rythme de marche. Remorquage une motoneige derrière un véhicule, ou de dépasser un rythme de marche normal peut entraîner une perte de charge résultant des blessures ou des dommages matériels.
- Ne pas dépasser la capacité de 1500 lb de poids. Surcharger le produit peut entraîner des blessures ou des dommages matériels.
- Toujours fixer correctement motoneige. Une mauvaise utilisation peut entraîner une perte de charge, entraînant des blessures ou des dommages matériels.
- Vérifiez produit pour l'intégrité structurelle avant de l'utiliser. Si le produit est fissuré, bosselée, ou pliée, sa structure est compromise. Utilisation d'un produit endommagé peut entraîner des blessures ou des dommages matériels.
- Ne pas utiliser le produit si les sangles sont déchirés ou effilochés. L'utilisation de chariots avec des sangles endommagées peut entraîner des blessures ou des dommages matériels.
- Produit doit être sec pendant le chargement. L'humidité sur la surface du produit peut causer la motoneige à glisser, entraînant des blessures ou des dommages matériels.
- Ne utilisez que des produits sur des surfaces de niveau lisses. Utilisation d'un produit sur des surfaces inégales peut entraîner des blessures ou des dommages matériels.
- Toujours équilibrer les properlys de motoneige \. Chariots de ski doivent être placés au centre des skis, et la piste devraient dolly être au centre de la piste, un pied à l'arrière de la motoneige. Un positionnement incorrect se traduira par une charge déséquilibrée, et peut entraîner des blessures, des dégâts matériels ou de pertes de charge.

Garantie De Satisfaction Du Produit

Chez Extreme Max, nous sommes fiers de fabriquer des produits de qualité et souhaitons corriger toute erreur de notre part. Si vous n'êtes pas satisfait à 100% du produit, pour quelque raison que ce soit, veuillez nous contacter. Nous sommes ici pour aider!

Garantie

Ce produit est garanti pour une utilisation par les consommateurs pendant 2 an après la date d'achat au détail. La garantie ne comprend que les pièces.

Garantie valable uniquement aux États-Unis.

Ce produit est garanti à l'acheteur au détail d'origine comme étant exempt de défauts de matériaux et de fabrication, d'usure normale attendue. Cette garantie ne s'applique pas aux défauts causés par: (I) la surcharge, (II) l'abus physique de marchandises ou tout acte de vandalisme par quiconque, (III) une mauvaise installation ou utilisation contraire aux instructions, (IV) une utilisation commerciale. Le seul recours en vertu de cette garantie est à la discrétion du fabricant: le remplacement du même produit ou d'un produit similaire, ou le remboursement du prix d'achat d'origine. Extreme Max™ n'est pas responsable des dommages indirects ou accessoires. Tous les frais de transport pour traiter les demandes de garantie sont à la charge du consommateur. Extreme Max™ n'est pas responsable des frais de main-d'œuvre qui pourraient être encourus.

Pour toutes demandes, veuillez envoyer votre nom, votre adresse postale, votre numéro de téléphone principal, le reçu de vente au détail original, le résumé du défaut allégué et toutes les photos applicables à service@extrememax.com

Utilisation Des Sangles Auto-Agrippantes Sur Les Chariots De Ski

1. Insérez l'extrémité plate de la sangle auto-agrippante dans la fente latérale centrale du chariot. Passez l'extrémité insérée à travers la boucle à l'extrémité opposée de la sangle et tirez fermement pour fixer la sangle au chariot. Répétez l'opération pour le deuxième chariot et la sangle.
2. Soulevez l'avant d'un ski de motoneige du sol à l'aide de la boucle de ski.
3. Placez un chariot sous le centre soulevé du ski, directement sous l'axe.
4. Abaissez la boucle de ski, permettant au ski de pivoter sur le chariot et d'être soutenu par rapport au sol.
5. Placez la sangle auto-agrippante face vers le haut sur le dessus du ski, juste devant la broche. Faites glisser la sangle dans la fente opposée de la paroi latérale du chariot, puis fixez-la sur elle-même. La sangle doit être bien ajustée contre le ski sans torsion de nœuds.
6. Répétez les étapes 2 à 5 pour le reste du ski et du chariot.

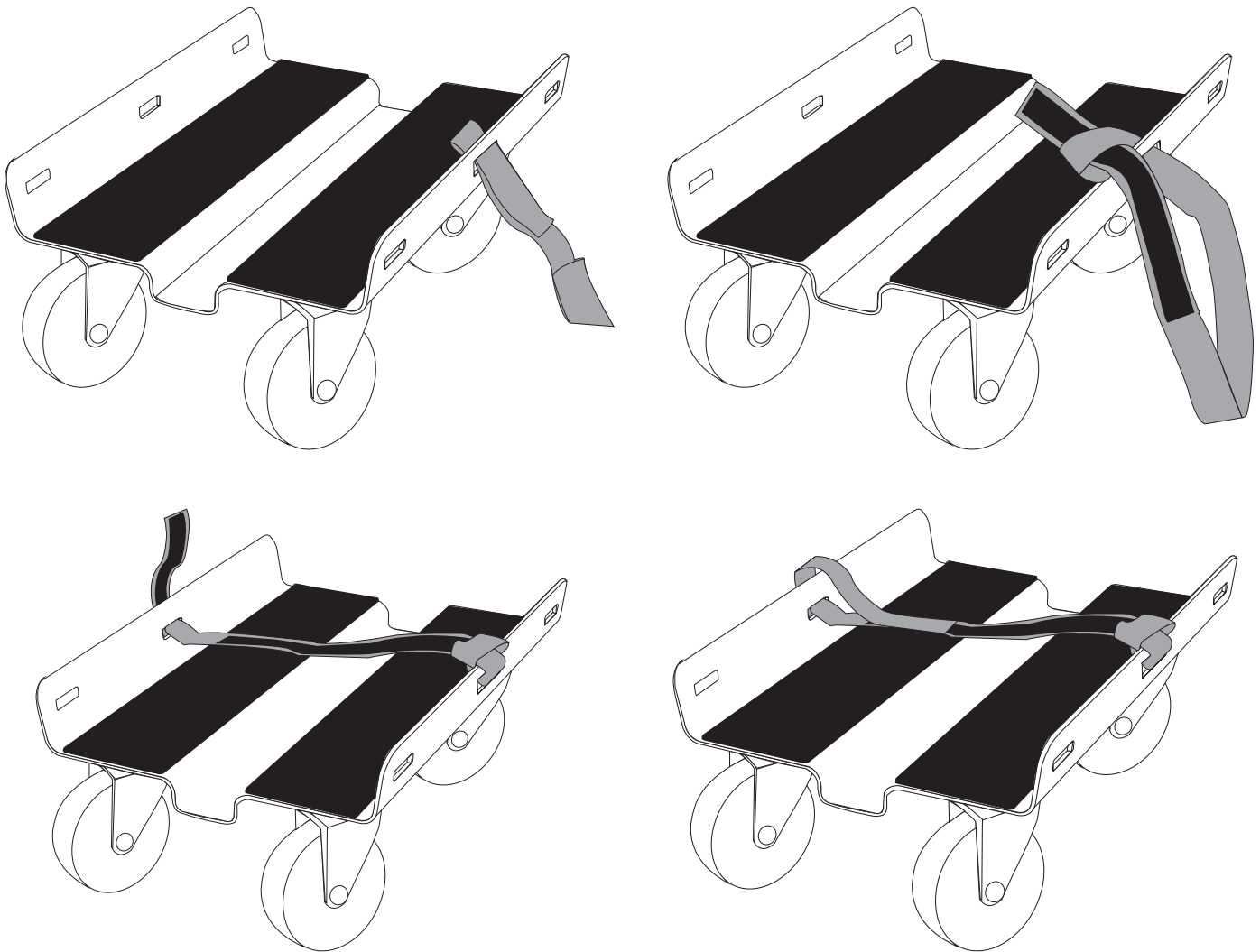

Utilisation de la Dollies Ski

1. Localisez le centre de la motoneige Ski.
2. Soulevez le ski par la boucle avant.
3. Placez le chariot sous le centre levée du ski.
4. Relâchez la boucle du ski, du ski permettant de se reposer sur le chariot.
5. Fixez le ski par la bande Velcro. Le ski doit se insérer dans le centre striée du chariot.
6. Vérifiez la sangle de sécurité. Sangle doit être bien assurée, sans rebondissements ou des noeuds dans la sangle.
7. Répétez les étapes 1-6 pour sécuriser le chariot au ski en face.

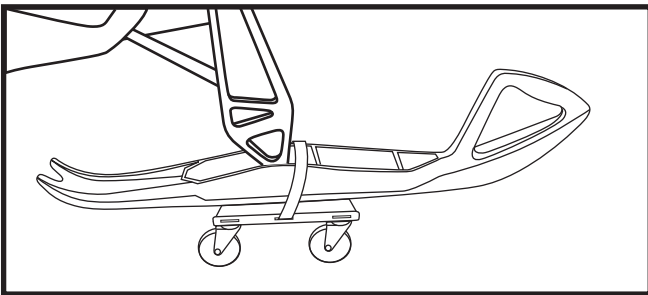
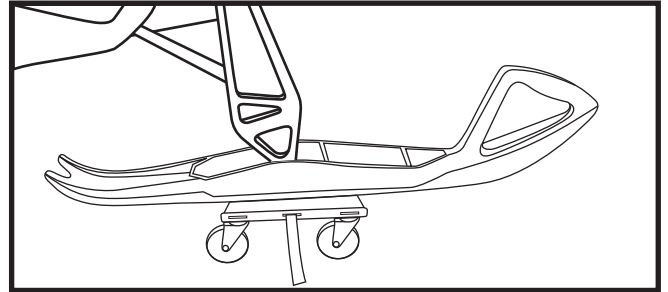
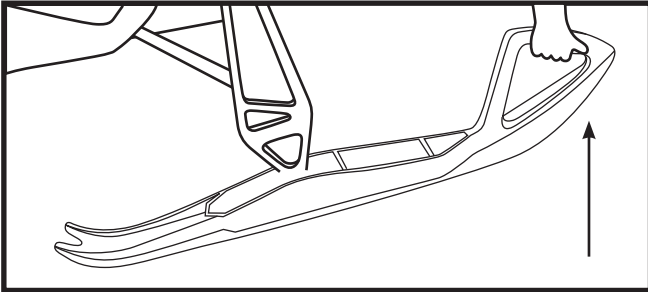

Utilisation de la Dolly piste

1. Placer le rail travelling le long de la piste, 1 pied de l'arrière de la motoneige.
2. Soulevez le pare-chocs et le lieu piste Dolly dans le centre de la piste. Pour la motoneige pour équilibrer correctement, le chariot de la piste devrait être au centre de la piste, un pied par l'arrière de la motoneige.

